

**Soundking**®



**Цифровая ударная установка**

**SKD600**

**Инструкция по эксплуатации**

## ПРЕДУПРЕЖДЕНИЕ: ПРОЧТИТЕ ДАННЫЕ ИНСТРУКЦИИ, ПРЕЖДЕ ЧЕМ ИСПОЛЬЗОВАТЬ УСТРОЙСТВО

- ♦ Используйте только поставляемые в комплекте источник и шнур питания. Если вы не знаете параметры питания в сети общего пользования, свяжитесь с дилером или местным поставщиком электроэнергии.
- ♦ Не отламывайте клемму заземления от шнура питания.
- ♦ Не пытайтесь поставить на предохранитель «жучка» или использовать предохранитель другого номинала.
- ♦ Не пытайтесь ремонтировать устройство самостоятельно, так как снятие крышек может подвергнуть Вас опасности электрошока и другим рискам.
- ♦ Позвольте квалифицированным специалистам заняться ремонтом. Ремонт необходим в том случае, если устройство каким-либо образом было повреждено, например если был поврежден штепсель или шнур питания, в устройство попала жидкость или посторонние объекты, устройство было подвержено воздействию дождя или сырости, не функционирует нормально или было уронено.
- ♦ Не удаляйте средства безопасности с поляризованного штепселя или штепселя с заземлением. Поляризованный штепсель это штепсель, один из щупов которого шире другого (*при питании от 110 вольт*). Штепсель с заземлением оснащен двумя щупами и одним хвостовиком заземления. Широкий щуп и третий хвостовик сделаны для безопасности. Если поставляемый в комплекте штепсель не подходит к розетке питания, проконсультируйтесь с электриком по поводу замены розетки.
- ♦ Не пользуйтесь инструментом в сырых или влажных условиях.
- ♦ Шнур питания следует отключить от розетки, если вы не пользуетесь устройством в течение долгого промежутка времени.
- ♦ Не наступайте на шнур и избегайте перегибов, особенно близко к штепселю и гнезду устройства.
- ♦ Когда приборный или сетевой штепсель используются для выключения устройства, выключатель самого устройства останется в положении **ВКЛЮЧЕНО**.

## ОБЩАЯ ИНФОРМАЦИЯ

Спасибо за то, что вы приобрели цифровую ударную установку серии SKD производства компании SoundKing. Поздравляем вас с этим выбором! Пожалуйста, найдите время и прочтите эту инструкцию по эксплуатации для наиболее эффективного использования устройства.

## ПРАВИЛА ЭКСПЛУАТАЦИИ И УХОД

### РАСПОЛОЖЕНИЕ

Во избежание деформации, обесцвечивания или более серьезных поломок, не подвергайте устройство воздействию:

- Прямого солнечного света;
- Высокой температуры (рядом с источником тепла);
- Чрезмерной влажности;
- Пыли;
- Сильной вибрации.

### ПИТАНИЕ

- Убедитесь, что используете подходящий блок питания. Проверьте, что рабочее напряжение блока питания соответствует напряжению в розетке.
- Поверните выключатель питания в положение OFF (ВЫКЛ), если не используете устройство.
- Отключите адаптер питания от розетки, если устройство не используется длительное время.
- Отключайте адаптер от сети во время грозы.
- Не подключайте адаптер питания к розетке одновременно с устройствами высокого энергопотребления – электронагревателями, микроволновыми печами и т.д. Не рекомендуется использовать мульти-адаптеры, так как это может привести к снижению качества звучания, ошибок в работе и, возможно, поломке тренажера.

### ВЫКЛЮЧАЙТЕ ПИТАНИЕ ПРЕЖДЕ, ЧЕМ ПОДСОЕДИНЯТЬ

- Во избежание повреждений, отключайте питание тренажера, прежде чем подсоединить или отсоединить внешние устройства (наушники, педали и т.д.).

### УХОД И ТРАНСПОРТИРОВКА

- Никогда не применяйте чрезмерных усилий к элементам управления, разъемам и другим частям тренажера.
- Всегда отсоединяйте кабели, крепко взявшись за штекер, а не за кабель.
- Перед перемещением тренажера, отсоедините все кабели.
- Механические удары, вызванные падением, столкновением с другими предметами или установкой тяжелым предметом на тренажер, может привести к царапинам и более серьезным повреждениям.

### ЭЛЕКТРИЧЕСКИЕ ПОМЕХИ

- Данный прибор содержит цифровые схемы, которые могут вызвать помехи, если будет расположен слишком близко к радио или телеприемникам. Если такое происходит, перенесите тренажер подальше от приемника.

### ВНИМАНИЕ

- Сильные электрические помехи могут привести к нарушениям в работе устройства. Если это произошло, просто перезагрузите тренажер для восстановления нормальной работы. Если перезагрузка не решила проблему помех, попробуйте перенести устройство в другое место.

# ПАНЕЛЬ УПРАВЛЕНИЯ

## ПЕРЕДНЯЯ ПАНЕЛЬ

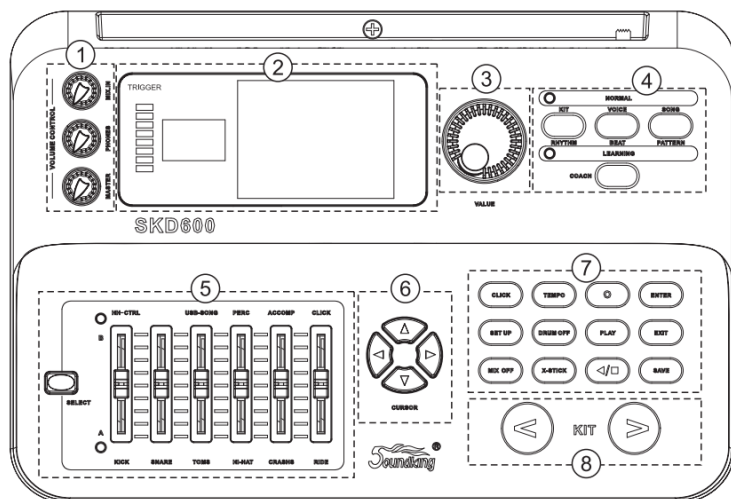

№	Название	Описание
①	MIX IN	Регулятор уровня входа MIX IN
	PHONE	Регулятор громкости наушников
	MASTER	Регулятор громкости
②	ЖК дисплей	Дисплей уровня триггера: от слабого к сильному Цифровой дисплей: показывает номер набора и т.д. ЖК дисплей: отображает содержимое меню
③	ADJUST	Совместно с кнопками "</>" изменяет значение функции.
④	COACH	Переключение в режим обучения
	KIT/RHYTHM	В обычном режиме открывает страницу набора, в режиме обучения открывает страницу тренировки ритма
	VOICE/BEAT	В обычном режиме открывает страницу выбора тембра, в режиме обучения – страницу тренировки удара
	SONG/PATTERN	В обычном режиме открывает страницу выбора демо песни, в режиме обучения – страницу шаблона
⑤	FADER	Используется для настройки громкости пэдов, метронома, песен на USB накопителе, аккомпанемента и т.д.
⑥	CURSOR	▲ ▼ : Выбор меню ◀ ▶ : Изменение параметра
⑦	MIX OFF	Вход во встроенный микшер
	CLICK	Включение метронома
	TEMPO	Режим настройки темпа
	X-STICK	Контроллер триггера обода пэда TOM
	DRUM OFF	Отключение ударных
	▶/■	Старт/Стоп ДЕМО песни
	O	Вход в режим ЗАПИСЬ
	PLAY	Воспроизведение/Пауза записанного звука
	UTILITY	Вход в меню УТИЛИТЫ
	ENTER	Вход в следующее меню
EXIT	Отмена операции и возврат в предыдущее меню	
⑧	</>	Изменяет значение: "+" увеличить, "-" уменьшить

## ЗАДНЯЯ ПАНЕЛЬ

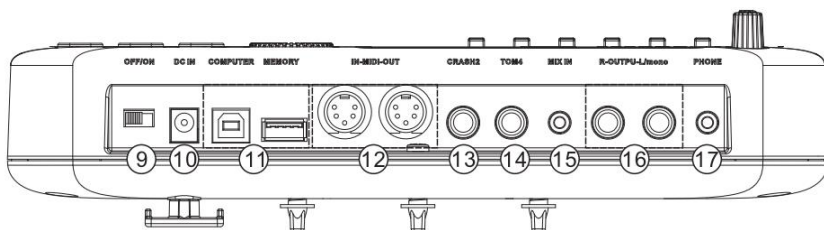

№	Название	Описание
⑨	ON/OFF	Выключатель питания
⑩	DC IN	Разъем подключения внешнего блока питания (12В).
⑪	COMPUTER	Порт подключения ПК (MIDI вход/выход)
	MEMORY	Порт подключения USB диска
⑫	IN – MID -I OUT	Подключите внешнее MIDI устройство
⑬	TOM4	Подключение TOM4
⑭	CRASH2	Подключение CRASH2
⑮	MIX IN	Подключите цифровой аудио плеер
⑯	R L/mono	Линейный выход.
		Подключите правый и левый выходы к внешнему усилителю, если хотите получить стереозвучание. Для получения моно сигнала используйте только левый выход
⑰	PHONE	Разъем подключения наушников.

## ПОДКЛЮЧЕНИЕ ВНЕШНИХ УСТРОЙСТВ

### Подключение аудиосистемы или усилителя ударных

При подключении к аудиосистеме или усилителю ударных, вставьте один конец аудиокабеля в разъемы OUTPUT модуля: R L/mono, а другой конец подключите к входу аудиосистемы или усилителя ударных.

Примечание:

- А. При подключении к монофоническому аудиоустройству, используйте разъем L/mono.
- В. При подключении к стереоустройству, используйте разъемы R и L/mono.
- С. Громкость звука на выходе можно настраивать с помощью регулятора основного уровня громкости на модуле или на аудиоустройстве.

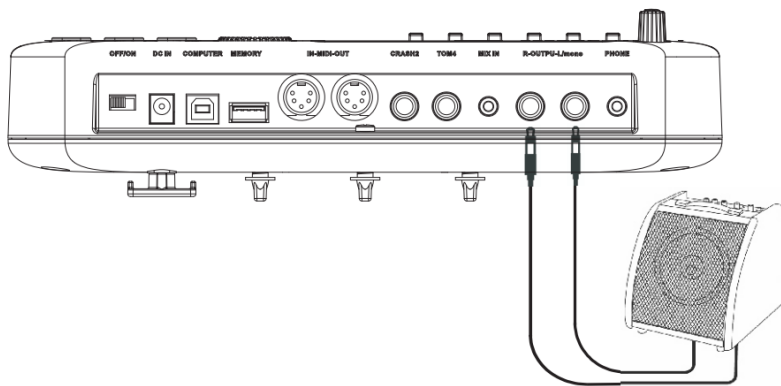

### Подключение наушников

Управляющий модуль оснащен разъемом 1/4" (6,35мм) для подключения стереонаушников (если вы используете стереонаушники с джеком 1/8", вам понадобится адаптер). Громкость можно настраивать с помощью регулятора основного уровня громкости на панели модуля или наушников.

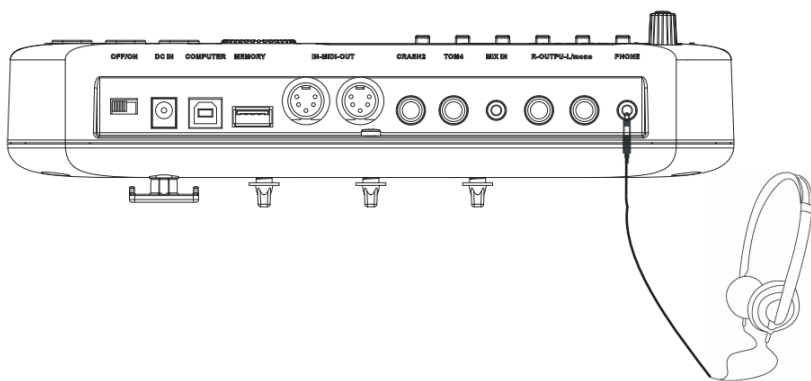

### **Подключение плеера MP3 или CD**

Подключите выход проигрывателя MP3 или компакт-дисков, либо других аудиисточников к разъему MIX.IN. Входной сигнал можно микшировать с сигналом барабана, играя в такт музыке.

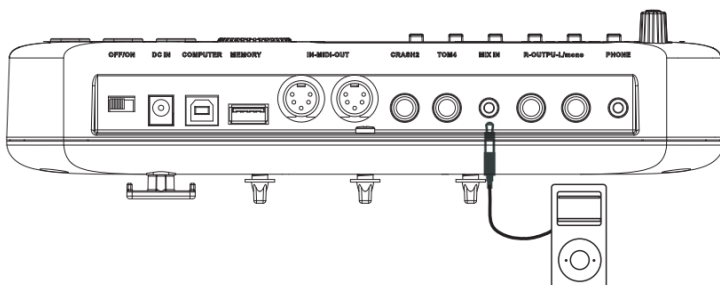

### **Подключение к компьютеру**

А. Подключение компьютера через разъем USB: прием или передача MIDI сигнала.

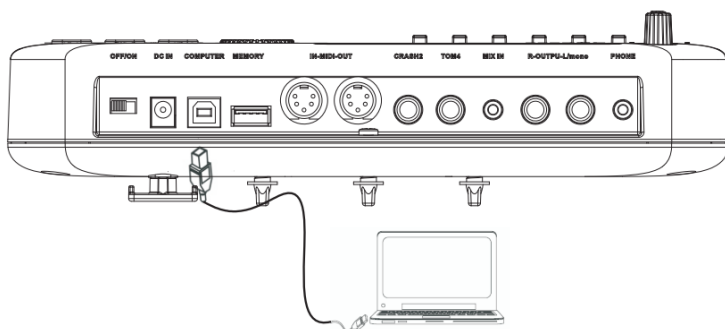

В. Подключение компьютера через разъем MIDI:

MIDI IN: прием MIDI сигнала от внешнего источника или компьютера.

MIDI OUT: передача сигналов пэдов на внешнее устройство или компьютер.

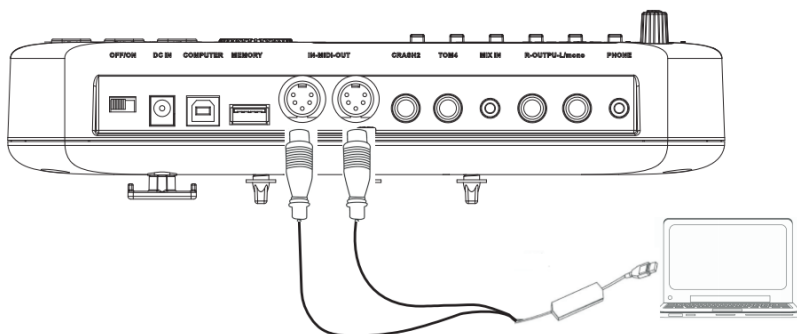

### **Подключение MIDI клавиатуры**

Если для управления барабаном используется внешняя клавиатура или другое MIDI-устройство, необходимо один конец кабеля MIDI подключить к разъему MIDI IN модуля, а другой конец – к разъему MIDI OUT MIDI-клавиатуры. В этом случае барабан используется в качестве источника звука.

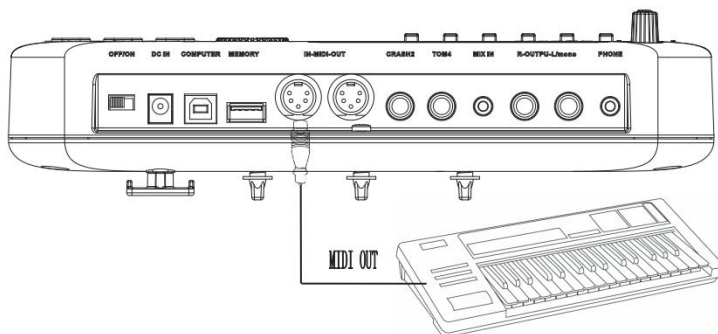

### **Подключение блока питания**

А. Убедитесь, что выключатель питания модуля находится в положении OFF.

В. Подключите адаптер питания к разъему DC IN модуля.

С. Убедитесь, что все пэды подключены и громкость модуля установлена на минимум.

Переведите выключатель питания модуля в положение ON, чтобы начать работу.

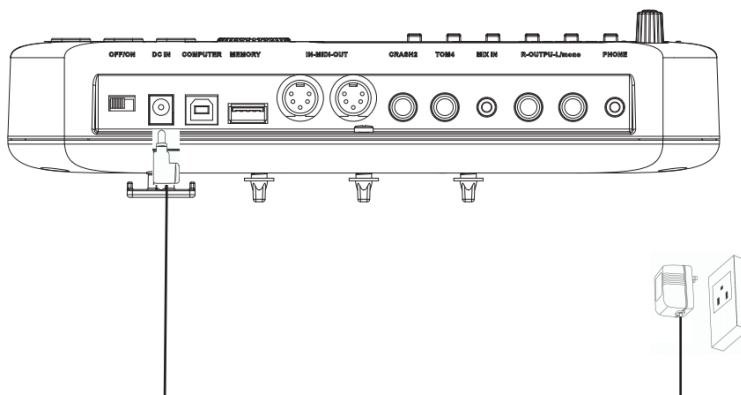

### **ВАЖНО:**

Обязательно выключайте питание управляющего модуля перед подключением внешних устройств.





## ИСПОЛНЕНИЕ

### Малый барабан

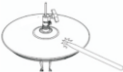

Тип удара	Рисунок	Описание
Открытый удар		Ударьте только по мембране
Удар по ободу		Ударьте только по ободу; звук отличается от звука пэда (звук производит обод)
Удар одновременно по пэду и ободу (только на малом барабане)		Одновременно ударьте по мембране и ободу. Звук отличается от звука пэда или обода.

### Хай-хет

Тип удара	Рисунок	Описание
Открытый хай-хет		Звук открытых тарелок: ударьте по хай-хету.
Закрытый хай-хет		Звук закрытых тарелок: нажмите педаль до упора и одновременно ударьте по хай-хету.
Полуоткрытый хай-хет		Звук полуоткрытых тарелок: нажмите педаль примерно до половины и ударьте по хай-хету.
Открытый на 1/4 хай-хет		Звук открытых на четверть тарелок: нажмите педаль примерно на три четверти и ударьте.
Закрывающаяся педаль		Энергично нажмите на педаль, не ударяя по хай-хету

Сплеш		Энергично нажмите на педаль и тут же отпустите ее.
-------	---	--

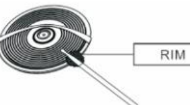
### Тарелка

Тип удара	Рисунок	Описание
Открытый удар		Ударьте по центральной части тарелки.
Удар по ободу		Ударьте по краю тарелки (другой звук).
Удар по куполу		Ударьте по куполу тарелки (только для райда).
Глушение		После удара по тарелке, зажмите тарелку, чтобы заглушить звук. (Важно: зажимайте тарелку в области датчика).

## УПРАВЛЕНИЕ

### Изменение настроек

Элемент управления	Рисунок	Описание
Кнопки курсора		Кнопки управления курсором.
Кнопки </>		Смена набора ударных, нажмите кнопку KIT [<], чтобы уменьшить значение и кнопку KIT [>], чтобы увеличить значение.
Регулятор значения		Когда курсор наведен на символ, вращайте регулятор [ADJUST], чтобы приблизительно настроить значение.

### Выбор триггера для редактирования

Ударьте по пэду или ободу, чтобы редактировать параметры установленного тембра.

### Использование фейдера

A. Нажмите фейдер, чтобы войти в интерфейс настройки микшера для регулировки громкости или других параметров триггера.

**ВАЖНО:** Если в течение 3 секунд не выполнено никаких действий, система вернется в интерфейс набора ударных.

B. Используйте кнопку **[SELECT]**, чтобы выбрать группу голосов, загорится светодиод в верхнем правом или нижнем правом углу фейдера.

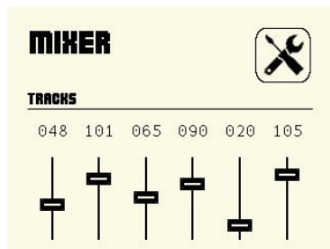
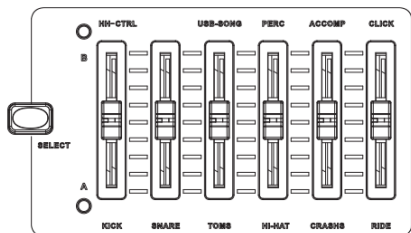

C. После использования кнопки **[SELECT]**, фейдер не переместится в положение, соответствующее установленной громкости, вы должны немного подвигать фейдер;

D. Нажмите и удерживайте в течение 3 секунд кнопку **[MIX OFF]**, чтобы микшер вернулся к предустановленным настройкам громкости.

### Переключение режимов NORMAL и COACH

Нажмите кнопку **[COACH]**, чтобы из обычного режима NORMAL переключиться в режим ТРЕНЕР (COACH). Когда режим ТРЕНЕР включен, горит индикатор кнопки.

### Режим NORMAL

1). НАБОР УДАРНЫХ.

Используйте кнопки KIT [**<**]/KIT [**>**] или регулятор **[ADJUST]**, чтобы сменить набор ударных. На дисплее отображается название нового набора ударных, индикатор показывает номер набора. Одновременно нажмите кнопки KIT [**<**]/KIT [**>**], чтобы сбросить изменения.



## А. Базовые настройки

Параметр	Значение	Описание
TEMPO	30~250	Настройка темпа
CLICK BEAT	0~4	Метроном
X-STICK	OFF/ON	Управление триггером обода тома: "OFF" (по умолчанию): звук обода тома включен; "ON": звук обода тома выключен
DRUM	OFF/ON	В процессе воспроизведения демо трека DEMO SONG включить/выключить дорожку барабанов.

## В. Настройка эффектов

См. раздел "Эффекты" в главе "Утилиты настройки".

## 2). ТЕМБР

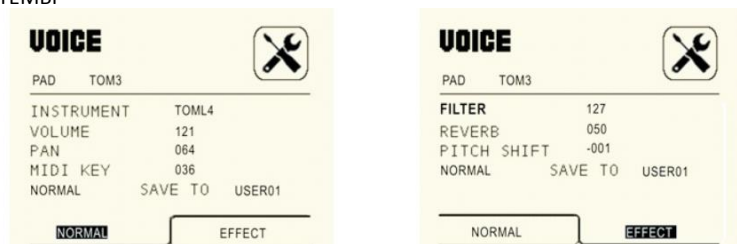

Параметр	Значение	Описание
NORMAL		
INSTRUMENT	1~408	Выбор тембра
VOLUME	0~127	Настройка громкости
PAN	0~127	Настройка панорамирования
MIDI KEY	0~127	Настройка MIDI-ноты
EFFECT		
FILTER	0~127	Фильтр низких частот
REVERB	0~127	Настройка эффекта реверберации
PITCH SHIFT	-5~+5	Настройка транспонирования

### Примечания:

- Сохраните соответствующий параметр набора ударных после изменения в пользовательском наборе ударных (USER01-20);
- Импортируйте информацию о пользовательской ударной установке на USB-накопитель (подробности см. в разделе "Настройка USB диска");
- Одновременно нажмите кнопки KIT [ < ] / KIT [ > ] для сброса настроек.
- Нажмите кнопки курсора [ ◀ ] / [ ▶ ] для перемещения влево или вправо.

## Демо песня



Параметр	Значение	Описание
TEMPO	30~250	Настройка темпа
ACMP	0~127	Настройка громкости аккомпанемента
PERC	0~127	Настройка громкости дорожки ударных
VOLUME	0~127	Общая громкость, "0" равно "Выкл"

**Примечания:**

- a. Тип метронома изменить нельзя;
- b. Одновременно нажмите кнопки KIT [<]/KIT [>] для сброса настроек.

**Режим COACH**

РИТМ/РАЗМЕР/ПАТТЕРН



Параметр	Значение	Описание
TEMPO	30~250	Настройка темпа
COACH	OFF	Режим ТРЕНЕР: ВЫКЛ (по умолчанию); если ВКЛ, активируется функция SCORE.
SCORE		Записывает количество правильных ударов.
VOLUME	0~127	Общая громкость, "0" равно "Выкл"

**Примечания:**

- a. Тип метронома изменить нельзя;
- b. Одновременно нажмите кнопки KIT [<]/KIT [>] для сброса настроек

## УТИЛИТА НАСТРОЙКИ

Нажмите кнопку [UTILITY], чтобы войти в интерфейс утилиты настроек. (Одновременно нажмите кнопки KIT [<]/KIT [>] для сброса настроек)

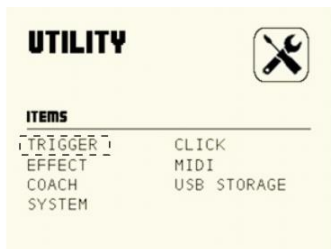

### Настройки триггера

В окне UTILITY, при помощи кнопок курсора выберите пункт меню TRIGGER. Нажмите кнопку [ENTER], чтобы войти в интерфейс настройки триггера, нажмите кнопки курсора [◀]/[▶] для перемещения по страницам.

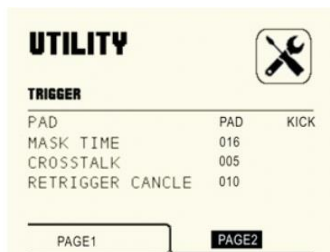

Параметр	Значение	Описание
TRIGGER – Настройки триггера		
CURVE	1~6	Выбор кривой чувствительности
SENSITIVITY	1~16	Настройка чувствительности
THRESHOLD	1~8	Минимальная величина срабатывания триггера
MASK TIME	0~64ms	Интервал времени сканирования триггера пэда
CROSSTALK	0~10	Настройка глушения перекрестных помех
RETRIGGER CANCEL	0~64ms	Предотвращение двойного срабатывания триггера

## Описание параметров триггера

### 1). CURVE (КРИВАЯ)

Кривая чувствительности: громкость пэдов относительно силы и динамики удара. Вы

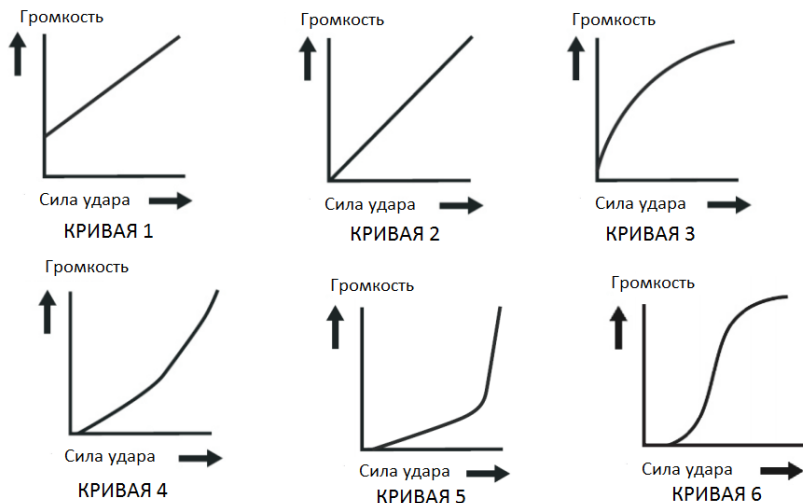

можете настроить кривую чувствительности в зависимости от стиля вашей игры.

**КРИВАЯ 1:** слабый отклик на слабую динамику. Данная настройка помогает поддерживать стабильный уровень силы удара.

**КРИВАЯ 2** стандартная установка, наиболее естественное соотношение между динамикой игры и громкостью.

**КРИВАЯ 3:** по сравнению с кривой 2, слабый удар вызывает большое изменение громкости.

**КРИВАЯ 4:** по сравнению с кривой 2, сравнительно высокая сила удара вызывает сравнительно большое изменение громкости.

**КРИВАЯ 5:** по сравнению с кривой 2, сравнительно высокая сила удара вызывает очень большое изменение громкости.

**КРИВАЯ 6:** сильный удар вызывает экстремальное изменение громкости.

### 2). SENSITIVIT (ЧУВСТВИТЕЛЬНОСТЬ)

Этот параметр регулирует чувствительность триггера. Чем меньше значение, тем ниже порог срабатывания триггера, тем слабее уровень сигнала, на который отзовется пэд. Вы можете установить параметр в соответствии с реальной ситуацией.

### 3). TRESHOLD (ПОРОГ ЧУВСТВИТЕЛЬНОСТИ ТРИГГЕРА)

Эта настройка позволяет выставить величину срабатывания триггера. Таким образом, можно предотвратить звучание пэда из-за вибрации других пэдов. Чем меньше значение, тем ниже порог срабатывания триггера, тем слабее уровень сигнала, на который отзовется пэд. Вы можете установить параметр в соответствии с реальной ситуацией.



#### 4). MASK TIME (ВРЕМЯ ГЛУШЕНИЯ)

Этот параметр позволяет предотвратить двойное срабатывание триггера.

Во время игры палочка может отскочить от пэда и снова ударить по нему. Параметр Mask Time поможет избежать нежелательных "дуплетов". После удара пэд не будет реагировать на повторные удары в течение времени, заданного параметром (0–64 мсек). Отрегулируйте значение Mask Time во время игры.

#### Примечания:

- a. Когда установлено слишком высокое значение, будет трудно очень быстро играть, например, отбивать дробь. Установите как можно более низкое значение
- b. Если при открытом ударе по пэду раздается два или более звука, отрегулируйте параметр Retrig Cancel

#### 5). CROSSTALK (ПЕРЕКРЕСТНЫЕ ПОМЕХИ ТРИГГЕРОВ)

Если два триггера находятся близко друг к другу, удар по одному триггеру может вызвать срабатывание другого триггера. Эту проблему можно решить, установив коэффициент подавления перекрестных помех на более высокий уровень.

**Предостережение:** не устанавливайте коэффициент подавления перекрестных помех на слишком высокий уровень. Если значение слишком высокое, то при одновременной игре двух пэдов, тот, по которому ударили менее сильно, звучать не будет. Поэтому будьте осторожны и установите этот параметр на минимальное значение, необходимое для предотвращения перекрестных помех. При установке 0, фильтрование перекрестных помех не работает.

#### 6). RETRIG CANCEL

Этот параметр позволяет предотвратить повторный запуск триггера (Re-trigger)

Важно, если вы используете акустические барабанные триггеры. Такие триггеры могут создавать измененные формы волны, которые также могут вызвать непреднамеренное звучание в точке A на следующем рисунке (Retrigger)

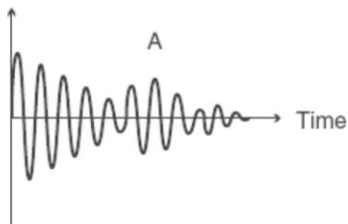

Это происходит, в частности, на затухающей границе формы волны. Функция Retrigger Cancel обнаруживает такое искажение и предотвращает повторное включение.

Непрерывно ударяя по пэду, повышайте значение "Retrig Cancel" до тех пор, пока не перестанет происходить перезапуск триггера.

#### ВАЖНО:

a. Хотя высокое значение этого параметра предотвращает повторный запуск триггера, цифровая ударная установка может легко пропустить звуки при быстрой игре (дробь и т. д.). Установите минимальное возможно значение, при котором отсутствует повторный запуск.

b. Вы также можете устранить проблему перезапуска, настроив параметр Mask Time. Mask Time не обнаруживает триггерные сигналы, если они возникают в течение заданного периода времени после получения предыдущего триггерного сигнала. Функция Retrigger Cancel обнаруживает ослабление уровня сигнала триггера и запускает звук после внутреннего определения того, какие сигналы триггера были фактически сгенерированы при ударе, при этом отсеивая другие ложные сигналы триггера, которые не должны вызывать звук.

### Настройки метронома

В окне UTILITY, при помощи кнопок курсора выберите пункт меню CLICK. Нажмите кнопку [ENTER], чтобы войти в интерфейс настройки метронома.

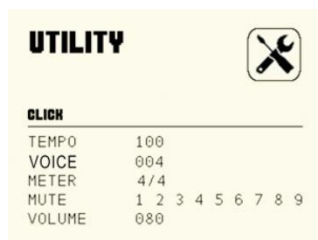
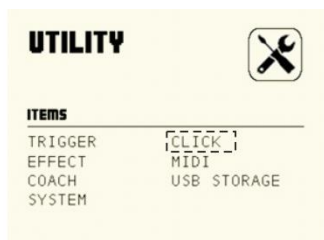

Параметр	Значение	Описание
CLICK – Настройки метронома		
TEMPO	30~250	
VOICE	4	
MUTE	123456789 After MUTE: 12M456789	Используйте кнопки курсора, чтобы выбрать приглушение метронома, затем используйте регулятор [ADJUST], чтобы приглушить звук. Если индикатор метронома показывает M, это означает, что он отключен.
VOLUME	0~127	Когда параметр установлен в 0, это означает, что метроном полностью выключен

## Настройка эффекта

В окне UTILITY, при помощи кнопок курсора выберите пункт меню EFFECT. Нажмите кнопку [ENTER], чтобы войти в интерфейс настройки эффекта.

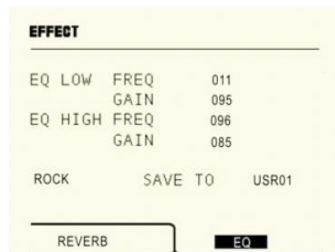
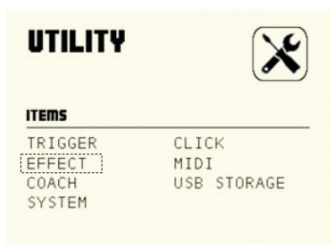

Параметр	Значение	Описание
<b>REVERB – настройка ревербератора</b>		
TYPE	ROOM1~3/HALL1~2/PLATE	Тип реверберации
SIZE	0~4	Размер комнаты, "0" равно ВЫКЛ
LEVEL	0~127	Глубина реверберации, "0" равно ВЫКЛ
TIME	0~127	Время задержки, "0" равно ВЫКЛ
FILTER	0~7	Низкочастотный фильтр, "0" равно ВЫКЛ
<b>EQ – настройка эквалайзера</b>		
LOW FREQ	0~127	Диапазон низких частот
LOW GAIN	0~127	Усиление низких частот
HIGH FREQ	0~127	Диапазон высоких частот
HIGH GAIN	0~127	Усиление высоких частот

## Настройка MIDI

В окне UTILITY, при помощи кнопок курсора выберите пункт меню MIDI. Нажмите кнопку [ENTER], чтобы войти в интерфейс настройки MIDI.

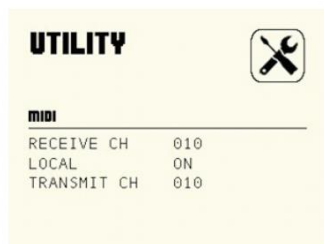
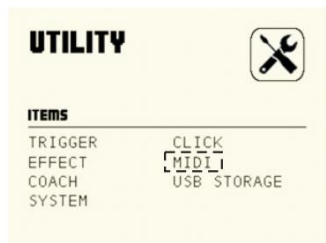

Параметр	Значение	Описание
MIDI – Настройки MIDI		
RECEIVE CH	1~16	выбор канала приема, по умолчанию: 10 канал.
LOCAL	ON/OFF	локальный режим <b>Local OFF:</b> пэды и встроенный секвенсор отсоединены от звукового генератора установки. При ударе по пэду генератор звука не сработает и не сгенерирует звучание барабана. <b>Local ON:</b> пэды и встроенный секвенсор подключены к генератору звука. При ударе по пэду генератор производит звук соответствующего барабана.
TRANSMIT CH	1~16	выбор канала передачи, по умолчанию: 10 канал.

## Настройка режима ТРЕНЕР

В окне UTILITY, при помощи кнопок курсора выберите пункт меню COACH. Нажмите кнопку [ENTER], чтобы войти в интерфейс настройки режима тренировки.

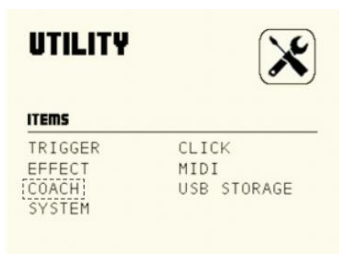

Параметр	Значение	Описание
COACH – Настройки режима ТРЕНЕР		
DIFFICULT	1~5	Чем выше параметр, тем выше сложность
LEVEL	1~5	Чем выше параметр, тем выше уровень

### Настройка USB диска

В окне UTILITY, при помощи кнопок курсора выберите пункт меню USB STORAGE. Нажмите кнопку [ENTER], чтобы войти в интерфейс настройки диска USB. Если USB диск не подключен, на дисплее появится надпись USB DISCONNECTED.

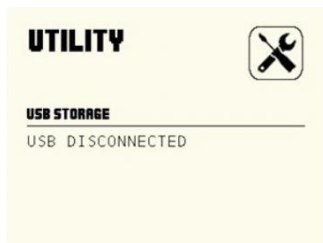

1). PLAY MEDIA: ваша ударная установка может автоматически воспроизводить в качестве аккомпанемента расположенные на USB диске композиции в формате MP3 или WAV.

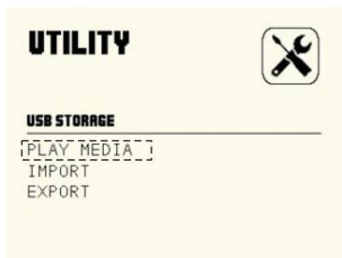

Примечания:

a. На ЖК-дисплее отображается только текущая песня. Вы можете использовать регулятор [ADJUST], чтобы выбрать другую песню.

b. Название песни состоит из "слов" или "цифр".

2). IMPORT: Загрузка в модуль информации о записи на USB диске.

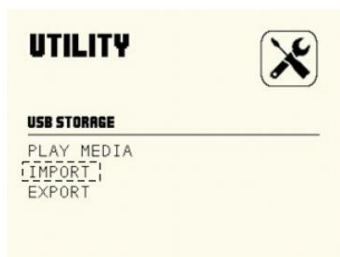

A. RECORD SECTION: выводит информацию о записи в реальном времени.

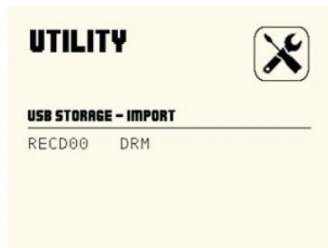
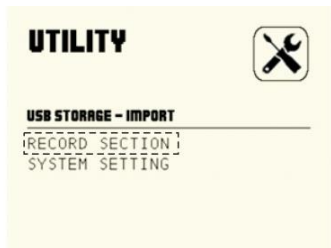

B. SYSTEM SETTING: импортирует пользовательские данные ударной установки с диска USB в модуль.



C. EXPORT: экспорт пользовательских данных ударной установки на USB-накопитель. В этом интерфейсе нажмите **[ENTER]**, чтобы войти в окно интерфейса. Модуль начнет экспорт данных, на дисплее отобразится: Export System...; после завершения экспорта на дисплее отобразится: Export System data OK.

## UTILITY



### USB STORAGE

---

PLAY MEDIA

IMPORT

EXPORT



### **Настройки системы**

В окне **UTILITY**, при помощи кнопок курсора выберите пункт меню **SYSTEM**. Нажмите кнопку **[ENTER]**, чтобы войти в интерфейс настройки системы.

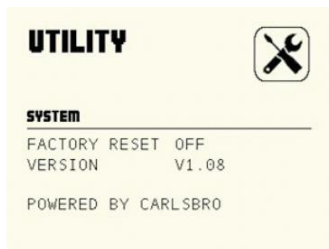
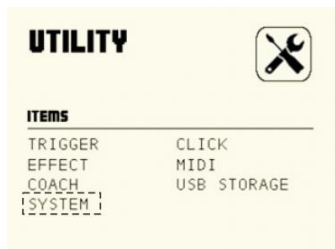

1. **FACTORY RESET**: сбрасывает настройки ударной установки и восстанавливает заводские настройки.
2. **VERSION**: показывает номер версии программного обеспечения.



## РЕДАКТИРОВАНИЕ И СОХРАНЕНИЕ НАБОРА УДАРНЫХ

### Информация о наборе ударных

Вы можете выбрать другой стиль набора ударных для игры. Ваш цифровой барабан имеет 72 набора ударных.

36 предустановленных наборов ударных: KIT1-36

36 пользовательских наборов ударных: USER01-36

### Редактирование и сохранение набора голосов ударных

A. VOICE: выбор инструмента

1). В нормальном режиме (горит индикатор NORMAL), нажмите кнопку **[VOICE]**, чтобы войти в режим выбора голоса VOICE.

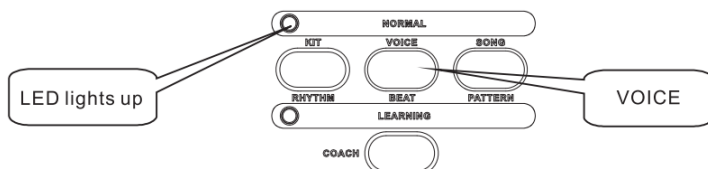

2). TRIGGER: выбор триггера

Ударьте по триггеру, либо выберите триггер, голос которого вы хотите изменить, нажав на кнопку пэда на панели управляющего модуля.

3). VOLUME (регулировка громкости триггера):

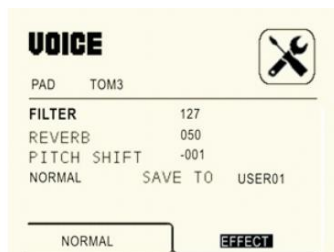
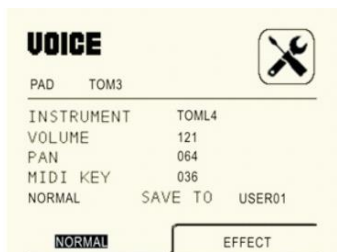

- A. INSTRUMENT: выбор голоса;
- B. VOLUME: изменение уровня громкости;
- C. PAN: настройка панорамирования;
- D. MIDI KEY: регулировка MIDI ноты;
- E. FILTER: низкочастотный фильтр;
- F. REVERB: настройка ревербератора;
- G. PITCH SHIFT: настройка транспозиции.

**Примечание:** используйте регулятор **[ADJUST]**, чтобы изменить параметры.

4. SAVE (сохранение пользовательской ударной установки)

После настройки параметров барабана, переключитесь на пункт SAVE TO USER01. С помощью регулятора **[ADJUST]** выберите номер пользовательской ударной установки, под которым вы хотите сохранить данные, затем нажмите **[SAVE]**.

5). Сохраните пользовательскую ударную установку на USB.

A. Вставьте USB-диск.

B. Нажмите кнопку **[UTILITY]**, чтобы войти в интерфейс настройки утилиты.

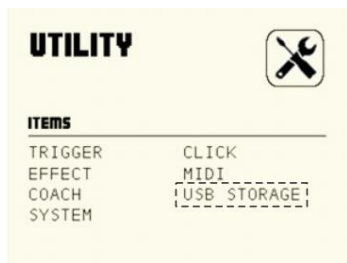

C. В интерфейсе UTILITY с помощью кнопок курсора выберите USB STORAGE, затем нажмите кнопку **[ENTER]**, чтобы войти в интерфейс настройки USB.



D. С помощью кнопок курсора выберите EXPORT, затем нажмите кнопку **[ENTER]**, чтобы войти в интерфейс EXPORT, а затем нажмите кнопку **[ENTER]**, чтобы экспортировать данные пользовательской ударной установки.

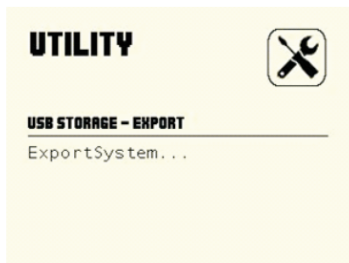

### Импортирование пользовательской ударной установки с USB.

1). Нажмите кнопку [UTILITY], чтобы войти в интерфейс настройки утилиты.

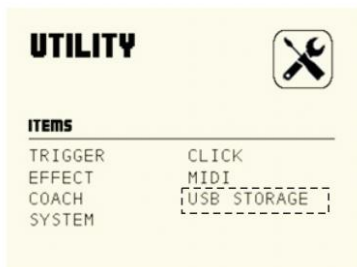

2). В интерфейсе UTILITY с помощью кнопок курсора выберите USB STORAGE, затем нажмите кнопку [ENTER], чтобы войти в интерфейс настройки USB.



3). С помощью кнопок курсора выберите IMPORT, затем нажмите кнопку [ENTER], чтобы войти в интерфейс IMPORT, а затем нажмите кнопку [ENTER], чтобы импортировать данные пользовательской ударной установки.



4). Используйте кнопки курсора для выбора SYSTEM SETTING, затем нажмите кнопку [ENTER], чтобы импортировать с USB информацию пользовательской ударной установки.



#### Восстановление заводских настроек набора ударных

Нажмите кнопку [UTILITY], чтобы войти в интерфейс настройки утилиты.



В интерфейсе UTILITY с помощью кнопок курсора выберите SYSTEM, затем нажмите кнопку [ENTER], чтобы войти в интерфейс системных настроек.

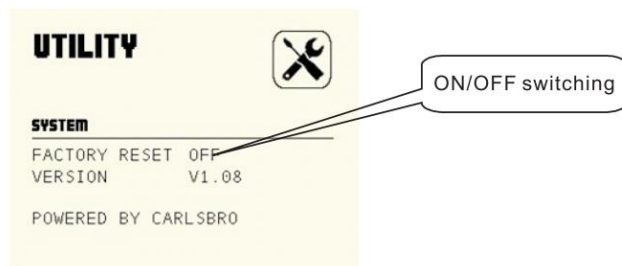

Выберите пункт FACTORY RESET и переключите статус OFF на ON, чтобы восстановить заводские настройки.

## ВОСПРОИЗВЕДЕНИЕ ПЕСЕН

Ваш электронный барабан содержит 20 встроенных демо песен.

1). В нормальном состоянии (горит светодиод NORMAL). Нажмите кнопку [SONG], чтобы войти в DEMO SONG.

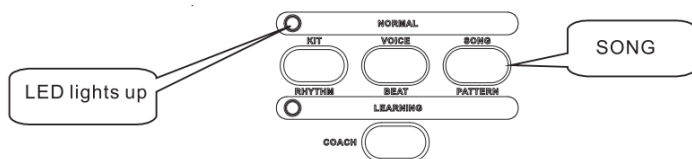

- 2). Нажмите кнопку [▶/■] для начала воспроизведения демо песни.
- 3). Используйте регулятор [ADJUST], чтобы сменить демо песню.
- 4). Снова нажмите кнопку [▶/■], чтобы остановить воспроизведение демо песни. (режим DEMO SONG переключится в DEMO SONG LIST).
- 5). Отрегулируйте аккомпанемент демо песни и громкость дорожки ударных.
  - A. Нажмите кнопку фейдера, чтобы войти в интерфейс настройки микшера.
  - B. С помощью кнопки [SELECT] выберите группу голосов. Загорится светодиод справа от фейдера.

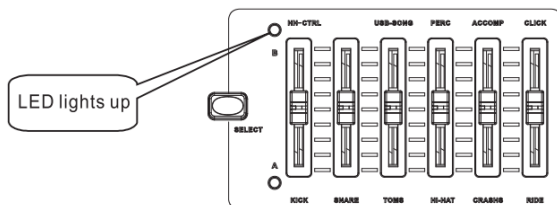

C. Нажмите PERC, чтобы отрегулировать громкость дорожки ударных; нажмите ACCOMP, чтобы отрегулировать громкость трека аккомпанеента.

**Примечание:** Значение, отображаемое на ЖК-дисплее, не является значением реальной громкости. Вы должны сначала немного подвигать фейдер, после чего положение фейдера соответствует уровню громкости. Теперь вы можете регулировать уровень громкости.

6). Отключение дорожки барабанов в демо треке

Во время воспроизведения демо песни нажмите кнопку [DRUM OFF], чтобы включить или выключить функцию отключения дорожки ударных. Когда эта функция включена, загорается светодиод DRUM OFF.

## ЗАПИСЬ

Модуль вашего инструмента имеет функцию записи вашего исполнения и сохранения песен. Вставьте USB диск, чтобы сохранить данные на USB. Если USB диск не подключен, то система может вести запись в режиме реального времени, но запись будет утеряна после выключения системы.

### Запись без диска USB

1). Нажмите кнопку **[REC]**, чтобы войти в интерфейс режима записи. Загорится светодиод, после чего установите темп, ритм и продолжительность записи.



A. TEMPO для установки темпа метронома  
B. CLICK: настройка метронома;

2). Нажмите кнопку **[REC]** еще раз. Включится метроном, светодиод CLICK горит и мигает. Нажмите кнопку пэда или ударьте по пэду для записи.

3). Остановить запись: снова нажмите кнопку **[REC]**. Светодиод погаснет, запись прекращена.

### Запись на диск USB

A. Вставьте диск USB в слот, после чего установите темп, ритм и продолжительность записи.

B. Нажмите кнопку **[REC]** еще раз. Включится метроном, светодиод CLICK горит и мигает. Нажмите кнопку пэда или ударьте по пэду для записи.

C. Остановить запись: снова нажмите кнопку **[REC]**. Светодиод погаснет, запись прекращена.

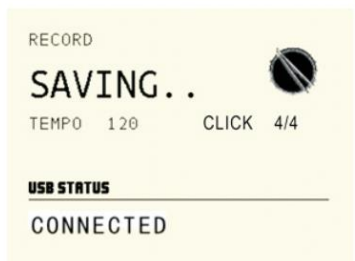

### Повтор записи

1). Включите воспроизведение записи.

A. Нажмите кнопку **[PLAY]**, чтобы повторить запись.

B. Нажмите кнопку **[PLAY]** еще раз, чтобы остановить повтор записи.

2). Подключите USB для воспроизведения записанной информации

A. Нажмите кнопку **[UTILITY]**, чтобы войти в интерфейс настройки UTILITY.

B. В интерфейсе UTILITY используйте кнопки курсора, чтобы выбрать USB STORAGE.

Нажмите кнопку **[ENTER]**, чтобы войти в интерфейс настройки USB.

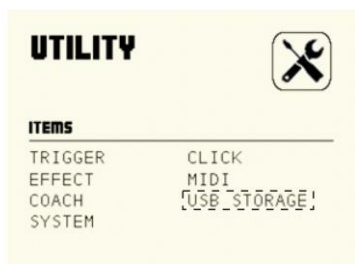

С. С помощью кнопок курсора выберите IMPORT. Нажмите кнопку **[ENTER]**, чтобы войти в интерфейс IMPORT. Нажмите **[ENTER]**, чтобы войти в интерфейс настроек USB STORAGE-IMPORT.

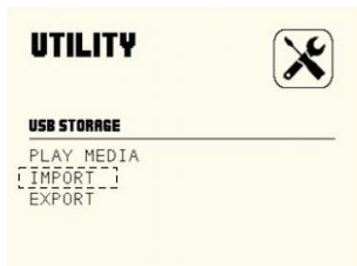

D. Используйте кнопки курсора, чтобы выбрать RECORD SECTION. Нажмите кнопку **[ENTER]**, чтобы войти в интерфейс импорта записей в реальном времени. Используйте кнопки курсора, чтобы выбрать LOOP SECTION. Нажмите кнопку **[ENTER]**, чтобы войти в интерфейс импорта записей LOOP.



**Примечания:**

- a. Используйте регулятор **[ADJUST]**, чтобы переключить режим записи;
- b. Нажмите кнопку **[PLAY]**, чтобы повторить запись.
- c. Нажмите кнопку **[PLAY]** еще раз, чтобы остановить повтор записи.



## РЕЖИМ ТРЕНЕР

Этот режим предназначен, чтобы развивать чувство, скорость и точность игры. Шаг за шагом, от простого уровня к сложному он помогает развить чувство ритма и координации движений рук и ног барабанщика.

Модуль включает в себя 20 песен для занятий. Вы можете практиковаться в соответствии со своим фактическим статусом. Вам доступно 10 композиций ритма, 10 композиций для малого барабана и 10 композиций набора ударных.

### 1. Выбор уровня режима

В интерфейсе UTILITY используйте кнопки курсора, чтобы выбрать режим COACH. Нажмите кнопку [ENTER], чтобы войти в интерфейс настройки функций тренера.

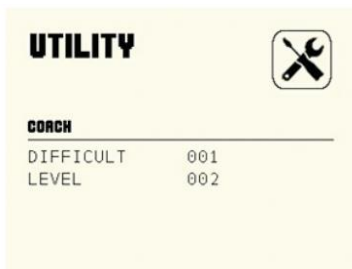

### Примечания:

- a. DIFFICULT (сложность) коэффициент 1~5. Чем больше число, тем сложнее.
- b. LEVEL (уровень) 1~5. Чем больше число, тем выше уровень.

### 2. Войдите в режим тренера.

Нажмите кнопку [COACH], чтобы войти в режим тренера. Светодиод LEARNING загорается. Нажмите [RHYTHM]/[BEAT]/[PATTERN], чтобы перейти к тренировке ритма / малого барабана / набора ударных.

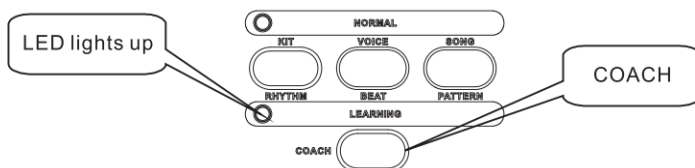

**Примечание:** Когда режим ТРЕНЕР выключен, вы можете только слушать и воспроизводить нужные песни. Когда режим ТРЕНЕР включен, вы можете записывать количество ударов во время тренировки.

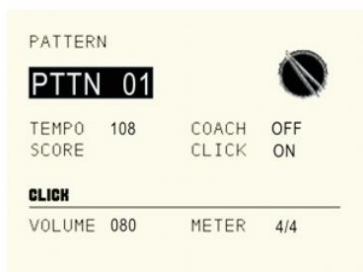

Описание параметров:

- A. TEMPO: темп тренировочных песен. Используйте регулятор [ADJUST], чтобы изменить темп песни.
- B. VOLUME: громкость метронома. Используйте регулятор [ADJUST] для настройки громкости.
- C. CLICK: размер определяется учебной композицией и не может быть изменен.

### **3. Выберите песню**

В интерфейсе режима ТРЕНЕР используйте регулятор [ADJUST], чтобы изменить номер тренировочной песни.

### **4. Воспроизведение/остановка**

Нажмите кнопку [▶/■] для начала воспроизведения. Нажмите еще раз [▶/■], чтобы остановить воспроизведение.

### **5. Игра с песней и запись**

При воспроизведении демо трека или тренировочного паттерна нажмите кнопку [REC], чтобы войти в режим записи. Нажмите кнопку [REC] еще раз. Светодиод начнет мигать, инструмент начнет запись песни и вашей игры. Нажмите кнопку [REC], чтобы остановить запись.

**Примечания:**

- a. Вставьте USB и запишите: записанные данные сохраняются на USB (формат MIDI).
- b. Запись без USB: запись в реальном времени.

## НАСТРОЙКА MIDI

### О MIDI

**MIDI IN:** предназначен для данных от внешних MIDI устройств.

**MIDI OUT:** предназначен для отправки данных с инструмента на другие MIDI устройства.

**USB:** стандартный интерфейс USB2.0 позволяет подключить управляющий модуль установки напрямую к персональному компьютеру. Подключение не требует установки специализированных драйверов под операционной системой Windows XP, Windows 7, Windows Vista, Mac OSX. Модуль определяется как "USB Composite Device" и начинает обмен MIDI данными через кабель USB.

Примечания:

1. USB MIDI используется только при подключении с MIDI
2. Когда USB MIDI подключен к ПК, все данные MIDI могут быть получены или отправлены через USB MIDI.

### Настройка MIDI

В окне UTILITY, при помощи кнопок курсора выберите пункт меню MIDI. Нажмите кнопку [ENTER], чтобы войти в интерфейс настройки MIDI.

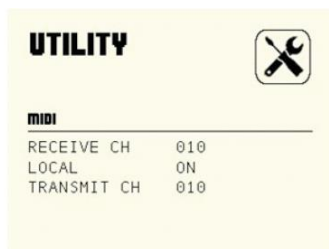
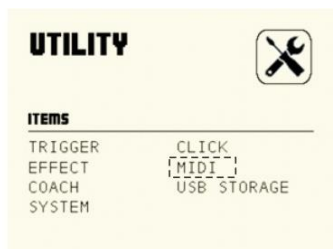

A. **RECEIVE CH:** выбор канала приема, допустимый диапазон 1-16, по умолчанию: 10 канал.

B. **LOCAL:** локальный режим

**Local OFF:** пэды и встроенный секвенсор отсоединены от звукового генератора установки. При ударе по пэду генератор звука не сработает и не сгенерирует звучание барабана.

**Local ON:** пэды и встроенный секвенсор подключены к генератору звука. При ударе по пэду генератор производит звук соответствующего барабана.

C. **TRANSMIT CH:** выбор канала передачи, допустимый диапазон 1-16, по умолчанию: 10 канал.

### Подключение к внешнему источнику аудио

Ваш инструмент может автоматически отправлять информацию о пэдах по каналу 10, в том числе триггерную ноту, силу удара, состояние педали хай-хэта и т.д.;

(Примечание: воспроизводимая песня или информация о метрономе не могут быть отправлены)

A. Используйте внешний аудио секвенсор для записи исполнения

1. Подключите MIDI OUT цифрового барабана к MIDI IN вашего секвенсора, и MIDI OUT вашего секвенсора на MIDI IN цифрового барабана. Если вы используете программный секвенсор на компьютере, вы можете просто подключить USB-порт установки в USB порт вашего компьютера с помощью одного кабеля USB A-B.

2. Настройте активный трек секвенсора на канал 10. Активировать запись на секвенсоре.

3. Начните играть.

4. Остановите запись. Найдите на секвенсоре начало записи.

5. Включите воспроизведение записи секвенсора.

### Установить MIDI-ноту пэда

Установка номера MIDI ноты для передачи/приема каждым пэдом

Каждый набор ударных может иметь свой собственный набор MIDI нот, передаваемых/принимаемых каждым пэдом. Обычно их не приходится изменять, но если вы хотите изменить номера MIDI нот, пожалуйста, выполните следующие действия:

1). В обычном режиме (горит светодиод NORMAL), нажмите кнопку **[VOICE]**, чтобы войти в интерфейс настройки голоса.

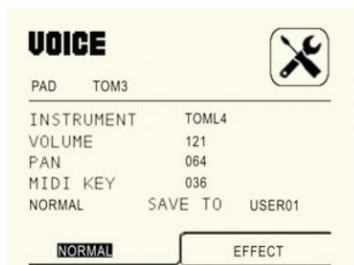

2). Используйте кнопки курсора для переключения на MIDI KEY. Используйте регулятор **[ADJUST]** для изменения относительной ноты MIDI каждого триггера.

(выберите триггер для редактирования, ударив по пэду, или нажмите соответствующую кнопку пэда)

3). Используйте кнопки курсора, чтобы переключиться в SAVE TO USER01. Используйте кнопки **[+]/[-]** или регулятор **[ADJUST]** для выбора номера пользовательской ударной установки. Нажмите кнопку **[SAVE]**, чтобы сохранить измененную ноту MIDI-выхода в пользовательский набор ударных.

### Предустановленные MIDI-ноты

Trigger	Note	Trigger	Note	Trigger	Note	Trigger	Note	Trigger	Note
KICK	36	TOM2	45	TOM4 R	47	CRASH2	59	HI-HAT C	42
SNARE	38	TOM2 R	64	RIDE	51	CRASH2 R	52	HI-HAT P	44
SNARE R	37	TOM3	43	RIDE R	57	HI-HAT O	46	SPLASH	46
TOM1	47	TOM3 R	63	CRASH1	49	HI-HAT HO	46		
TOM1 R	56	TOM4	41	CRASH1 R	55	HI-HAT 1/4 O	46		

### Использование установки в качестве аудиисточника

Подключите кабель MIDI OUT или USB к внешней MIDI-клавиатуре или аудио секвенсору для получения выходного MIDI-сигнала. Ваш инструмент может воспроизводить сигнал, получаемый от внешнего устройства. Выходной голос меняется при переключении ударной установки. У вашей установки есть доступ к большинству голосов набора ударных GM. Если вы хотите установить ударную установку USER, обратитесь к списку MIDI list.

## MIDI list

FUNCTION		TRANSMITTED	RECOGNIZED	REMARKS
BASIC CHANNEL	DEFAULT CHANGED	10 Ch 1-16	1-16 1-16	
MODE	DEFAULT MESSAGES ALTERED	x x *****	x x *****	
NOTE MEMBER:	TRUE VOICE	0-127 *****	0-127 0-127	
VELOCITY	NOTE ON NOTE OFF	O 9nH,V=1-127 X (9nH,V=0)	o o	
AFTER TOUCH	KEY'S CH'S	x x	x x	
PITCH BEND		x	x	
CONTROL CHANGE		0 x 1 x 5 x 6 x 7 x 10 x 11 x 64 x 65 x 66 x 67 x 80 x 81 x 91 x 93 x 120 x 121 x 123 x	o o o o o o o o o o o o o o o o o o	BANK SELECT MODULATION PORTAMENTO TIME DATA ENTER VOLUME PAN EXPRESSION SUSTAIN PEDAL PORTAMENTO ON/OFF SOSTENUTO PEDAL SOFT PEDAL REVERB PROGRAM CHROUS PROGRAM REVERB LEVEL CHROUS LEVEL ALL SOUNDS OFF RESET ALL CONTROLLERS ALL NOTES OFF
PROGRAM CHANGE	TRUE NUMBER	o *****	o 0-127	
SYSTEM EXCLUSIVE		x	o	
SYSTEM COMMON	: SONG POSITION : SONG SELECT : TUNE	x x x	x x x	
SYSTEM REAL TIME	: CLOCK : COMMANDS	o o	x x	START AND STOP ONLY
AUX MESSAGE	: LOCAL ON/OFF : ALL NOTES OFF : ACTIVE SENSING : RESET	x x o x	x x x x	

## ВОЗМОЖНЫЕ НЕИСПРАВНОСТИ

	<b>Возможные причины и рекомендации</b>
Нет звука или звук слишком тихий	Убедитесь, что регулятор громкости установлен правильно, и настройте громкость (MIX IN, PHONES, MASTER).
	Проверьте правильность подключения кабеля, соединяющего источник звука и усилитель мощности. Замените кабель для тестирования.
	Если микшер подключен к усилителю, пожалуйста, используйте исправные наушники для подключения к модулю. Если звук в наушниках есть, проверьте, правильно ли подключен кабель, а также исправен ли кабель между микшером и усилительным оборудованием.
Нет звука от пэдов	Проверьте правильность подключения пэда.
	Проверьте настройки – если LOCAL установлен OFF, то при ударе по пэду звука не будет.
	Убедитесь, что громкость пэда не равна 0
Нет звука метронома	Убедитесь, что громкость метронома не равна 0.
Нет звука демо песни	Убедитесь, что громкость демо песни не равна 0.
Система не определяет USB диск	Убедитесь, что USB диск исправен и правильно подключен к модулю. Рекомендуется использовать USB карты объемом менее 32Гб.
Не воспроизводятся аудио файлы на USB диске	Ваш инструмент поддерживает только аудио файлы формата MP3 и WMA.
	Пожалуйста, сохраните аудио файлы в корневой директории USB диска.
Нет звука подключенного MIDI устройства	Проверьте кабель MIDI
	Проверьте, правильно ли настроен порт подключения, правильно ли подключены выходной разъем MIDI модуля и входной разъем другого MIDI устройства. Проверьте, плотно ли вставлен кабель MIDI в разъемы установки и оборудования.
	Пожалуйста, проверьте правильность канала связи. Каналом связи модуля является канал 10.

## СПЕЦИФИКАЦИЯ

<b>Полифония:</b>	64
<b>Наборов ударных</b>	30 пресетов наборов 20 наборов пользователя
<b>Звуки:</b>	408 тембров ударных
<b>Демо песен:</b>	20
<b>Эффекты:</b>	2-полосный эквалайзер (ВЧ /НЧ) Реверберация (6 настраиваемых эффектов реверберации)
<b>Метроном:</b>	Голосов - 4 Диапазон – 30~250 ударов в минуту Размер – 1/4~9/4 Функция отключения звука метронома
<b>Разъемы:</b>	Наушники Линейный вход Линейный выход (R и L/MONO) Вход/выход MIDI USB
<b>Питание:</b>	Адаптер постоянного напряжения 12В

## СПИСОК НАБОРОВ УДАРНЫХ (Drum Kit List)

Number	Name	Number	Name
1	ROCK	16	BLUES
2	FUNK/POP	17	CUBAN
3	JAZZ	18	BRUSH1
4	LATIN	19	BRUSH2
5	DANCE	20	LIVE
6	POP1	21	ELE1
7	POP2	22	ELE2
8	POP3	23	GMDRUM
9	HARD ROCK	24	CNTRY
10	METAL	25	ORCH1
11	FUNK1	26	ORCH2
12	FUNK2	27	SONGGU
13	FUNK3	28	WORLD
14	FUSION	29	PERC.1
15	PUNK	30	PERC.2



## СПИСОК ГОЛОСОВ (Voice List)

<b>KICK</b>	
1	KICK01
2	KICK02
3	KICK03
4	KICK04
5	KICK05
6	KICK06
7	KICK07
8	KICK08
9	KICK09
10	KICK10
11	KICK11
12	KICK12
13	KICK13
14	KICK14
15	KICK15
16	KICK16
17	KICK17
18	KICK18
19	KICK19
20	KICK20
21	KICK21
22	KICK22
23	KICK23
24	KICK24
25	KICK25
26	KICK26
27	KICK27
28	KICK28
29	KICK29
30	KICK30
31	KICK31
32	KICK32
33	KICK33
34	KICK34
35	KICK35
36	KICK36
37	KICK37
38	KICK38
39	KICK39
<b>SNARE</b>	
40	SNARE01
41	SNARE02
42	SNARE03
43	SNARE04
44	SNARE05
45	SNARE06
46	SNARE07
47	SNARE08
48	SNARE09
49	SNARE10
50	SNARE11
51	SNARE12
52	SNARE13
53	SNARE14
54	SNARE15
55	SNARE16
56	SNARE17
57	SNARE18
58	SNARE19
59	SNARE20
60	SNARE21
61	SNARE22
62	SNARE23
63	SNARE24
64	SNARE25
65	SNARE26
66	SNARE27
67	SNARE28
68	SNARE29
69	SNARE30
70	SNARE31
71	SNARE32
72	SNARE33
73	SNARE34
74	SNARE35
75	SNRIM1
76	SNRIM2
77	SNRIM3
78	SNRIM4
79	SNRIM5
80	SNRIM6
81	SNRIM7
82	SNRIM8
83	SNRIM9
84	SNRIM10
85	SNRIM11
86	SNRIM12
87	SNRIM13
88	SNRIM14
89	SNRIM15
90	ESNR1
91	ESNR2
92	ESNR3
93	ESNR4
94	ESNR5
95	ESNR6
96	ESNR7
97	ESNR8
98	ESNR9
99	ESNR10
<b>HIHAT</b>	
100	CLHIHAT1
101	CLHIHAT2
102	CLHIHAT3
103	CLHIHAT4
104	CLHIHAT5
105	CLHIHAT6
106	CLHIHAT7
107	CLHIHAT8
108	CLHIHAT9
109	CLHIHAT10
110	CLHIHAT11
111	CLHIHAT12
112	CLHIHAT13
113	CLHIHAT14
114	CLHIHAT15
115	CLHIHAT16
116	CLHIHAT17
117	CLHIHAT18
118	CLHIHAT19
119	CLHIHAT20
120	CLHIHAT21
121	CLHIHAT22
122	PDLHHT1
123	PDLHHT2
124	PDLHHT3
125	PDLHHT4
126	PDLHHT5
127	PDLHHT6
128	PDLHHT7
129	PDLHHT8
130	PDLHHT9
131	PDLHHT10
132	PDLHHT11
133	PDLHHT12
134	PDLHHT13
135	PDLHHT14
136	PDLHHT15
137	PDLHHT16
138	PDLHHT17
139	PDLHHT18
140	PDLHHT19
141	PDLHHT20
142	PDLHHT21
143	PDLHHT22
144	OPNHHT1
145	OPNHHT2
146	OPNHHT3
147	OPNHHT4
148	OPNHHT5
149	OPNHHT6
150	OPNHHT7
151	OPNHHT8
152	OPNHHT9
153	OPNHHT10
154	OPNHHT11
155	OPNHHT12
156	OPNHHT13
157	OPNHHT14
158	OPNHHT15
159	OPNHHT16
160	OPNHHT17
161	OPNHHT18
162	OPNHHT19
163	OPNHHT20
164	OPNHHT21
165	OPNHHT22
166	HOPNHHT01
167	HOPNHHT02
168	HOPNHHT03
169	HOPNHHT04
170	HOPNHHT05
171	HOPNHHT06
172	HOPNHHT07
173	HOPNHHT08
174	HOPNHHT09
175	HOPNHHT10
176	HOPNHHT11
177	HOPNHHT12
178	LSHHT1
179	LSHHT2
180	LSHHT3
181	LSHHT4
182	LSHHT5
183	LSHHT6
184	LSHHT7
185	LSHHT8
186	LSHHT9
187	LSHHT10
188	LSHHT11
189	LSHHT12

## СПИСОК ГОЛОСОВ (Voice List)

190	ELCHHT1	237	CRASH6	286	RDBELL7	334	LOAGOGO
191	ELCHHT2	238	CRASH7	287	RDBELL8	335	CABASA
192	ELCHHT3	239	CRASH8	288	RDBELL9	336	MARACAS
193	ELCHHT4	240	CRASH9	289	RDBELL10	337	WHISTLE_S
194	ELCHHT5	241	CRASH10	290	RDBELL11	338	WHISTLE_S2
195	ELCHHT6	242	CRASH11	291	RDBELL12	339	WHISTLE_L
196	ELCHHT7	243	CRASH12	292	ELCCRSH1	340	WHISTLE_L2
197	ELCHHT8	244	CRASH13	293	ELCCRSH2	341	GUIRO_S
<b>TOM</b>		245	CRASH14	294	ELCCRSH3	342	GUIRO_L
198	TOMH1	246	CRASH15	295	ELCCRSH4	343	CLAVE1'
199	TOMH2	247	CRASH16	296	ELCCRSH5	344	CLAVES
200	TOMH3	248	CRASH17	297	ELCCRSH6	345	WBLK_H
201	TOMH4	249	CRASH18	<b>PERCUSSION</b>		346	WBLK_L
202	TOMH5	250	CRASH19	298	HI Q	347	CUICA_M
203	TOMH6	251	CRASH20	299	SLAP	348	CUICA_O
204	TOMH7	252	CRASH21	300	SCRTCH1	349	CUICA_O2
205	TOMH8	253	CRASH22	301	SCRTCH2	350	MTRIANGLE
206	TOMH9	254	CRASH23	302	STICK	351	OTRIANGLE
207	TOMM1	255	CRASH24	303	SQ_CLICK	352	SHKR1
208	TOMM2	256	CRASH25	304	CLICK	353	SHKR2
209	TOMM3	257	CRASH26	305	BELL	354	JNGLBL
210	TOMM4	258	CRASH27	306	CLAP1	355	BLLTREE
211	TOMM5	259	CRASH28	307	CLAP2	356	CSTNTS1
212	TOMM6	260	CRASH29	308	CLAP3	357	CSTNTS2
213	TOMM7	261	CRASH30	309	TAMBRINE	358	SURDO_M
214	TOMM8	262	CRASH31	310	COWBELL1	359	SURDO_O
215	TOMM9	263	CRASH32	311	COWBELL2	360	TLKNDML
216	TOML1	264	CRASH33	312	COWBELL3	361	TLKNDMH
217	TOML2	265	CRASH34	313	COWBELL4	362	TABLA1
218	TOML3	266	CRASH35	314	COWBELL5	363	TABLA2
219	TOML4	267	CRASH36	315	ECOWBELL1	364	SNAP
220	TOML5	268	RIDE1	316	ECOWBELL2	365	AFRCHNDDM1
221	TOML6	269	RIDE2	317	ECOWBELL3	366	AFRCHNDDM2
222	TOML7	270	RIDE3	318	VSLAP	367	AFRCHNDDM3
223	TOML8	271	RIDE4	319	HIBONGO	368	CAJON1
224	TOML9	272	RIDE5	320	LOBANGO	369	CAJON2
225	TOME1	273	RIDE6	321	MUTECONGA1	370	CAJON3
226	TOME2	274	RIDE7	322	MUTECONGA2	371	TMPN1
227	TOME3	275	RIDE8	323	HICONGA1	372	TMPN2
228	TOME4	276	RIDE9	324	HICONGA2	373	GONG_LO
229	TOME5	277	RIDE10	325	LOCONGA1	374	ELCLICKH
230	TOME6	278	RIDE11	326	LOCONGA2	375	ELCLICKL
231	TOME7	279	RIDE12	327	HSTIMBLH	376	TAIKO
<b>CYMBAL</b>		280	RDBELL1	328	TBLH2	377	TAIKOS
232	CRASH1	281	RDBELL2	329	TBLH3	378	BELL
233	CRASH2	282	RDBELL3	330	HSTIMBL	379	BAN
234	CRASH3	283	RDBELL4	331	TBL2	380	SIGU
235	CRASH4	284	RDBELL5	332	TBL3	381	TANGGU1
236	CRASH5	285	RDBELL6	333	HIAGOGO	382	TANGGU2

СПИСОК ГОЛОСОВ (Voice List)

383	GONG1
384	PIATTI1
385	SMGONG1
386	SMGONG2
387	GONG2
388	GONG3
389	PIATTIM

390	JUNKMAN
391	BOLLY
392	ESCRACH
393	PING
394	MONO
395	MACHINE1
396	ESHAKR

397	ELCLICK3
398	TRNNAROUND
399	DOWN
400	VOCAL_1
401	VOCAL_2
402	VOCAL_3
403	VOCAL_4

404	VOCAL_5
405	VOCAL_6
406	VOCAL_7
407	VOCAL_8
408	VOCAL_9

## СПИСОК НАБОРОВ GM (GM Drum Kit List)

Note No.	Standard name	Voice No.	Voice Name
27—D#1	High Q	311	High Q
28—E1	Slap	312	SLAP
29—F1	Scratch Push	313	SCRATCH PUSH
30—F#1	Scratch Pull	314	SCRATCH PULL
31—G1	Sticks	315	STICKS
32—G#1	Square Click	316	Square Click
33—A1	Metronome Click	317	METRONOME CLICK
34—A#1	Metronome Bell	318	METRONOME BELL
35—B1	Acoustic Bass Drum	1	KICKN1
36—C2	Bass Drum 1	14	KICK6
37—C#2	Side Stick	169	SD_STK3
38—D2	Acoustic Snare	132	GMSN
39—D#2	Hand Clap	360	CLAP1
40—E2	Electric Snare	165	ESN_1
41—F2	Low Floor Tom	202	TOMMSTD
42—F#2	Closed Hi Hat	50	CHH_STD
43—G2	High Floor Tom	199	TOM8
44—G#2	Pedal Hi-Hat	100	PHHN3
45—A2	Low Tom	192	TOM1
46—A#2	Open Hi-Hat	89	OHH_STD
47—B2	Low-Mid Tom	198	TOM7
48—C3	Hi-Mid Tom	197	TOM6
49—C#3	Crash Cymbal 1	234	CRSHN01
50—D3	High Tom	194	TOM3
51—D#3	Ride Cymbal 1	265	RIDEN1
52—E3	Chinese Cymbal	299	CNCYMBAL
53—F3	Ride Bell	279	RBLL_STD
54—F#3	Tambourine	446	TMBRN1
55—G3	Splash Cymbal	293	SPLSH1
56—G#3	Cowbell	375	COWBLL12
57—A3	Crash Cymbal 2	237	CRASHN04
58—A#3	Vibraslap	450	VSLP1
59—B3	Ride Cymbal 2	267	RIDEN03
60—C4	Hi Bongo	385	HIBNGO1
61—C#4	Low Bongo	390	LOBNGO1
62—D4	Mute Hi Conga	420	MHCNGA01
63—D#4	Open Hi Conga	430	OHCNGA01
64—E4	Low Conga	417	LOCNGA1
65—F4	High Timbale	394	HTMBL1
66—F#4	Low Timbale	406	LO_TMB5
67—G4	High Agogo	377	HAGOGO1
68—G#4	Low Agogo	381	LAGOGO1
69—A4	Cabasa	349	CABASA1
70—A#4	Maracas	441	MRCAS1
71—B4	Short Whistle	413	SWHSL1
72—C5	Long Whistle	411	LWHSL1

## СПИСОК НАБОРОВ GM (GM Drum Kit List)

73—C#5	Short Guiro	410	SGUIRO
74—D5	Long Guiro	409	LGUIRO
75—D#5	Claves	363	CLV
76—E5	Hi Wood Block	407	HWBLK
77—F5	Low Wood Block	408	LWBLK
78—F#5	Mute Cuica	415	MCUICA
79—G5	Open Cuica	416	OCUICA
80—G#5	Mute Triangle	443	MTRNGL
81—A5	Open Triangle	444	OPNTRNGL
82—A#5	Shaker	321	SHAKER
83—B5	Jingle Bell	322	JINGLEBELL
84—C6	Bell Tree	348	BELLTREE
85—C#6	Castanets	323	CASTANETS
86—D6	Mute Surdo	324	MUTESURDO
87—D#6	Open Surdo	320	OPNSURDO

## СПИСОК ДЕМО ПЕСЕН (Demo Song List)

Number	Name	Meter	Tempo
DEMO 01	POP ROCK	4/4	100
DEMO 02	FUNK1	4/4	120
DEMO 03	FUNK2	4/4	159
DEMO 04	ROCK BLUES1	4/4	128
DEMO 05	ROCK BLUES2	4/4	105
DEMO 06	BLUES	4/4	64
DEMO 07	HARD ROCK	4/4	138
DEMO 08	ROCK	4/4	140
DEMO 09	METAL	4/4	120
DEMO 10	POP	4/4	100
DEMO 11	SOUL	4/4	82
DEMO 12	FUSION	4/4	110
DEMO 13	COUNTRY	4/4	120
DEMO 14	COUNTRY FOLK	4/4	108
DEMO 15	FOLK	4/4	140
DEMO 16	JAZZ	4/4	130
DEMO 17	ROCK	4/4	145
DEMO 18	REGGAE	4/4	110
DEMO 19	BOSSA	4/4	120
DEMO 20	WALTZ	3/4	140

## СПИСОК ПЕСЕН РЕЖИМА ТРЕНЕР (Coach Mode Song List)

Number	Name	Meter	Tempo	Measure
<b>RHYTHM</b>				
1	RTHM 01	4/4	120	4
2	RTHM 02	4/4	100	4
3	RTHM 03	4/4	68	4
4	RTHM 04	4/4	107	4
5	RTHM 05	4/4	106	4
6	RTHM 06	4/4	106	4
7	RTHM 07	4/4	130	4
8	RTHM 08	4/4	130	4
9	RTHM 09	4/4	130	4
10	RTHM 10	4/4	105	4
<b>BEAT</b>				
1	BEAT 01	4/4	100	4
2	BEAT 02	4/4	100	4
3	BEAT 03	4/4	100	4
4	BEAT 04	4/4	100	4
5	BEAT 05	4/4	100	4
6	BEAT 06	4/4	100	4
7	BEAT 07	4/4	100	4
8	BEAT 08	4/4	100	4
9	BEAT 09	4/4	100	4
10	BEAT 10	3/4	100	4
<b>PATTERN</b>				
1	PTTN 01	4/4	108	4
2	PTTN 02	4/4	108	4
3	PTTN 03	4/4	98	4
4	PTTN 04	4/4	160	4
5	PTTN 05	4/4	125	4
6	PTTN 06	4/4	130	4
7	PTTN 07	4/4	113	4
8	PTTN 08	4/4	131	4
9	PTTN 09	4/4	125	4
10	PTTN 10	3/4	100	4





## ГАРАНТИЙНЫЕ ОБЯЗАТЕЛЬСТВА

Цифровая ударная установка SoundKing серии SKD отвечает утвержденным образцам и требованиям стандартов: Декларация соответствия ТР ТС 020/2011 «Электромагнитная совместимость технических средств» и ТР ТС 004/2011 «О безопасности низковольтного оборудования», Директивы 2006/95/ЕС, 2004/108/ЕС. Маркирование устройства: модели, торговой марки, знаком соответствия ТР ТС производится на потребительской упаковке. Гарантийные обязательства отвечают Закону РФ «О защите прав потребителей». В соответствии с «Постановлением Правительства от 19 января 1998 года №55» музыкальные инструменты относятся к технически сложным товарам бытового назначения и попадают в «Перечень не продовольственных товаров надлежащего качества, не подлежащих возврату или обмену на аналогичный товар других размера, формы, габарита, фасона, расцветки или комплектации».

Гарантийный срок – 12 месяцев со дня продажи инструмента магазином при условии соблюдения покупателем правил эксплуатации и условий хранения. Без правильно оформленного гарантийного талона или при наличии исправления в нем, претензии по качеству не принимаются. При утере талон не восстанавливается. В случае выявления дефектов производственного характера владелец имеет право на бесплатный ремонт или замену инструмента на протяжении гарантийного срока при соблюдении следующих условий: ремонт производится только уполномоченными сервисными мастерскими по заключению экспертизы что поломка или неисправность относится к разряду гарантийных; гарантия не распространяется на изделия, поврежденные в результате неправильной эксплуатации, несоблюдении условий хранения, небрежного обращения, неправильной регулировки и настройки, попадания жидкости и химических веществ; на изделия с механическими повреждениями; если в течение гарантийного срока какая-либо часть или части инструмента будут заменены нестандартными, не рекомендованными или самодельными, а также если изделие подвергалось ремонту или модернизации лицом или организацией на то неуполномоченными, гарантия может быть полностью или частично прервана без дополнительного извещения.

Гарантия не распространяется на расходные материалы, такие как:

- Лампы
- Кабели
- Динамики

Внимание! Гарантия не распространяется на:

- неисправности, вызванные несоблюдением требований, указанных в Руководстве пользователя;
- неисправности, вызванные попаданием в устройство посторонних предметов или жидкостей
- механические повреждения, произошедшие по вине покупателя.

Претензии к качеству инструмента без наличия паспорта и чека не принимаются.

Наименование (модель)	Цифровая ударная установка	
Заводской серийный номер		
Производитель	"NINGBO SOUNDKING ELECTRONICS & SOUND CO.,LTD" Адрес: 818# CHENGXIN ROAD, YINZHOU INVESTMENT INDUSTRY PARK, NINGBO, CHINA 315104	
Страна происхождения	Китай	
Торговая марка	Soundking	
Маркировка модели	SKD600	
Импортер в Российскую Федерацию:	ООО «Лютнер СПб» 195027, г. Санкт-Петербург, пр-кт. Металлистов, дом 7, литер А, офис 405 Почтовый адрес: 191124, Санкт-Петербург, а/я 15, тел. (812) 611-00-97 www.lutner.ru	
Дата выпуска (месяц, год)		
Дата продажи		
Подпись продавца		
Штамп продавца		
Исправность устройства проверена в присутствии покупателя. С правилами эксплуатации ознакомлен (а), претензий по внешнему виду и качеству инструмента не имею:		
<hr style="width: 20%; margin: auto;"/> (подпись покупателя)		