

Введение

Спасибо за покупку нашей малогабаритной переносной акустической системы Yamaha STAGEPAS 500. STAGEPAS 500 - универсальная, компактная звукоусиливающая система (РА), состоящая из двух звуковых колонок и микшера. Чтобы полностью ознакомиться с возможностями Вашего STAGEPAS 500, прочитайте данное руководство до конца. Пожалуйста, сохраните данное руководство для дальнейшего применения

Характеристики

- Двухполосная (10-дюймовые динамики (25 см)) акустическая система** Колонки с динамиками создают мощный высококачественный звук при исключительно компактном размере.
- Микшер-усилитель** Микшер-усилитель - удобный прибор, который имеет встроенный эквалайзер и ревербератор. С четырьмя моно и двумя стерео входами, STAGEPAS 500 может подключать широкий диапазон инструментов и устройств.
- Удобный дизайн** STAGEPAS 500 может использоваться на очень малых площадях, так как микшер встроен в одну из колонок. Другая звуковая колонка имеет специальный бокс для хранения кабелей и микрофонов, что позволяет Вам разместить все, что Вам необходимо для работы в одном удобном месте.

Комплектация

Две колонки, микшер, панель, сетевой шнур, два кабеля для подключения динамиков, Руководство Пользователя (этот буклет)

ПРИМЕЧАНИЕ: при приобретении STAGEPAS 500 микшер и панель находятся в колонках.

Перед включением микшера

Извлечение микшера

1 Убедитесь, что переключатель питания микшера выключен.

2 Используйте отвертку или монету, чтобы повернуть каждый винт на микшере из положения LOCK (ЗАКРЫТО) в OPEN (ОТКРЫТО) до щелчка.

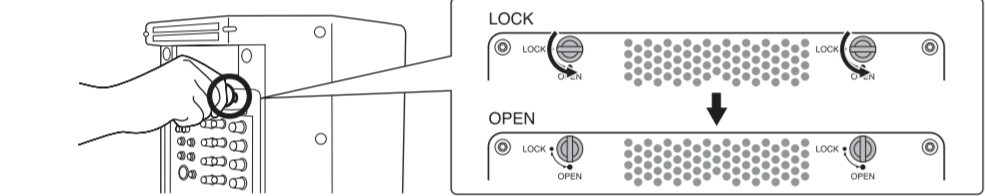

3 Надежно держите микшер за ручки, когда вынимаете его из колонки.

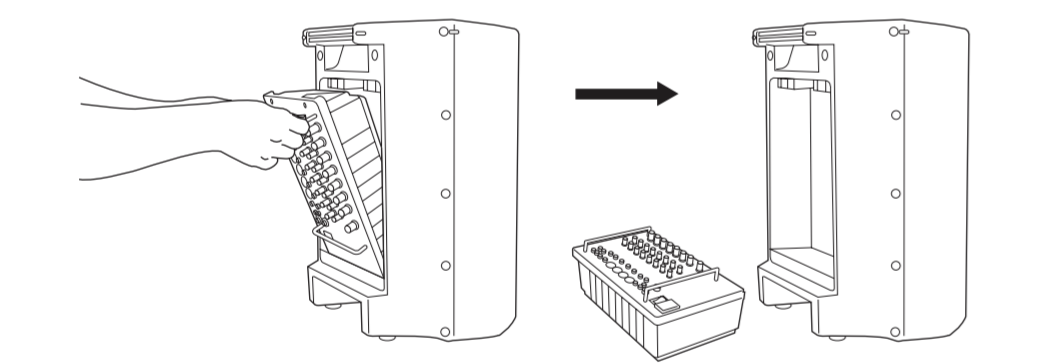

Caution держите микшер за ручки, когда вынимаете его из колонки и при переносе его с места на место.

ПРИМЕЧАНИЕ: Микшер может также использоваться, находясь в колонке. Когда Вы устанавливаете микшер в колонку, удостоверьтесь, что установили микшер соответственно пазам в колонке, а затем поверните каждый винт из положения OPEN в LOCK до щелчка

Включение и выключение питания

1 Удостоверьтесь, что переключатель питания микшера выключен.

2 Подключите входящий в комплект шнур сетевого питания к гнезду [AC IN].

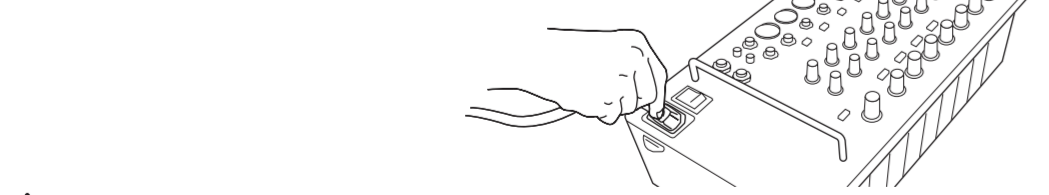

- Caution**
 - Чтобы избежать любого громкого неожиданного шума из динамиков, сначала включите питание устройств – звуковых источников.
 - Пример: Звуковой источник (CD-плеер или инструмент) > STAGEPAS 500
 - При выключении питания звуковой системы, выполните действие в обратном порядке.
 - Перед включением питания, установите контроллеры LEVEL и MASTER LEVEL на минимум

3

Возможные неисправности

Питание не включается
Питание внезапно отключилось

- Проверьте правильность подключения сетевого кабеля к розетке.
- Проверьте, не заблокирована ли вентиляция микшера?
- Несоответствующая вентиляция может привести к перегреву микшера, и как следствие питание может быть выключено автоматически.

Нет звука

- Проверьте правильность подключения инструментов (включая микрофон) и звуковых колонок к микшеру.
- Проверьте установленный уровень контроллеров LEVEL соответствующих каналов и/или контроллера MASTER LEVEL.
- Проверьте соединение гнезд SPEAKER L/R со звуковыми колонками.
- Индикатор POWER мигает? Возможно, произошел обрыв звукового кабеля или нарушилось подключение. Проверьте правильность подключения звукового кабеля к микшеру и повторно включите питание.
- Если звук все же не появился, обратитесь в сервисный центр.

Звук искажен, или слышны помехи
--

- Проверьте установленный уровень контроллеров LEVEL соответствующих каналов и/или контроллера MASTER LEVEL.
- Проверьте, соответствуют ли установки переключателей MIC/LINE каждого канала подключенному оборудованию?
- Нет ли одновременного подключения на одном канале гнезд XLR и штекерных гнезд на каналах 1-4? Пожалуйста, не подключайте эти гнезда одновременно на каждом канале.
- Проверьте уровень входного сигнала, поступающий от подключенного устройства.

Звук недостаточно громкий

- Проверьте установленный уровень контроллеров LEVEL соответствующих каналов и/или контроллера MASTER LEVEL
- Переключатели MIC/LINE каждого канала установлены соответственно подключенному оборудованию?
- Нет ли одновременного подключения на одном канале гнезд XLR и штекерных гнезд на каналах 1-4? Пожалуйста, не подключайте эти гнезда одновременно на каждом канале.
- Проверьте уровень входного сигнала, поступающий от подключенного устройства

Нет реверберации

- Установите переключатели REVERB каждого каналав положение ON (**▲**)
- Проверьте установлен ли контроллер REVERB на соответствующем уровне?

Получение более мощного звука от динамиков

- Установите переключатель SPEECH/MUSIC в положение MUSIC (**▲**)
- Проверьте установленные уровни контроллеров (HIGH/LOW) эквалайзера

Получение более яркого звука для объявлений
--

- Установите переключатель SPEECH/MUSIC в положение SPEECH (**■**)
- Проверьте установленные уровни контроллеров (HIGH/LOW)эквалайзера

Использование одной колонки

- Вы можете использовать только одну колонку. Если Вы используете одну колонку, на выходе микшера будет только один сигнал стерео канала, левого или правого.

Выходной сигнал для контроля (мониторинга)

- Подключите активные мониторы к гнездам MONITOR OUT. Гнезда MONITOR OUT выводят звуковой сигнал до контроллера MASTER LEVEL. Установите уровень выходного сигнала гнезд MONITOR OUT контроллером MONITOR OUT. Контроллер MONITOR OUT не влияет на работу контроллера MASTER LEVEL. В случае выхода сигнала через гнездо L (левый канал) MONITOR OUT, сигналы гнезд L и R микшируются.

Внутренняя секция хранения

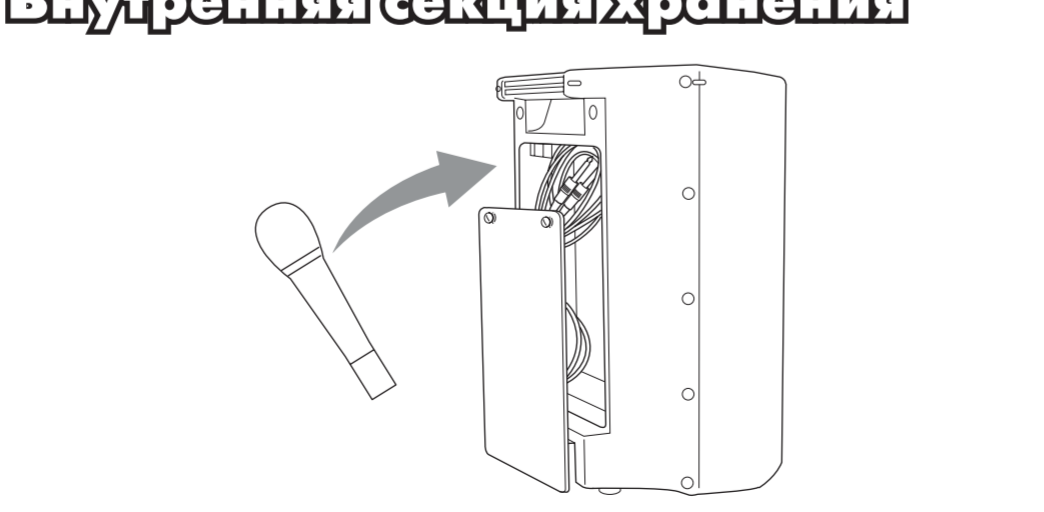

STAGEPAS 500 имеет очень удобное отделение в колонке для хранения сетевого и звукового кабелей, Руководства Пользователя (этот буклет), и микрофонов как показано выше. Удалите заднюю панель с колонки, и положите внутрь вещи, которые Вам необходимы для работы

ОСТОРОЖНО <p>ВНИМАНИЕ: Для уменьшения опасности поражения электрическим током не пытайтесь включать прибор, если выключатель находится в положении ВЫКЛ. Не пытайтесь включать прибор, если выключатель находится в положении ВЫКЛ. Не пытайтесь включать прибор, если выключатель находится в положении ВЫКЛ.</p>		Восклицательный знак в равностороннем треугольнике предназначен для предупреждения пользователя о наличии в сопроводительной документации важных инструкций по эксплуатации или обслуживанию.
ОСТОРОЖНО <p>ВНИМАНИЕ: Для уменьшения опасности поражения электрическим током не пытайтесь включать прибор, если выключатель находится в положении ВЫКЛ. Не пытайтесь включать прибор, если выключатель находится в положении ВЫКЛ.</p>		Значок молнии со стрелкой в равностороннем треугольнике предназначен для предупреждения пользователя о присутствии в корпусе продукта неизолированного «опасного напряжения», которое может вызвать опасный электрический удар.

ИНСТРУКЦИИ ПО БЕЗОПАСНОСТИ

- Внимательно прочитайте эти инструкции.
- Выполняйте эти инструкции.
- Учите все предупреждения.
- Следуйте всем инструкциям.
- Не используйте устройство вблизи источников влаги.
- Подключайте устройство только сухой рукой.
- Не закрывайте вентиляционные отверстия. Установите изделие в соответствии с инструкциями изготовителя.
- Не устанавливайте прибор вблизи источников высокой температуры типа радиаторов, печей, или других устройств (включая усилители).
- Не пытайтесь включить прибор в сеть, если вила не соответствует розетке. Пригласите электрика для установки новой розетки.
- Предохраняйте сетевой шнур от перегибов, зажимов, изгибаний, натяжения и давления особенно возле розетки, к которой подключен прибор, и на выходе из прибора.
- Используйте только аксессуары, предлагаемые изготовителем в комплекте.
- Устанавливайте устройство только на подставки и стелды указанные изготовителем, или продаваемые вместе с аппаратом.
- Будьте осторожны при перемещении устройства.
- Не оставляйте устройство включенным в сеть во время грозы. Также выключайте его, если в течение длительного времени не будете им пользоваться.
- При необходимости ремонта устройства обращайтесь только к квалифицированным специалистам. Если устройство было повреждено (например, оборвался шнур источника питания, повреждена вилка, была пролита на аппарат жидкость, или какие-либо предметы попали внутрь, устройство находилось во влажном месте или под дождем, не работая как обычно) необходимо срочно обратиться в сервисный центр.

Внимание Для уменьшения опасности пожара или электрического удара не допускайте попадания на данный продукт дождя или влаги.
--

МЕРЫ ПРЕДОСТОРОЖНОСТИ

ПОЖАЛУЙСТА, ВНИМАТЕЛЬНО ПРОЧИТАЙТЕ ПЕРЕД НАЧАЛОМ ЭКСПЛУАТАЦИИ УСТРОЙСТВА.

*** пожалуйста, храните это руководство в надежном месте, чтобы при необходимости вы могли к нему обратиться.**

ВНИМАНИЕ <p>Чтобы избежать серьезной травмы или летального исхода от электрического тока, короткого замыкания, пожара и др., всегда соблюдайте ниже перечисленные меры предосторожности. Эти меры включают, но не ограничены, следующим:</p>
--

Электропитание/Сетевой кабель <ul style="list-style-type: none">Перед использованием убедитесь, что сетевое напряжение соответствует напряжению питания усилителя. Требуемое напряжение указано на корпусе устройства. Используйте только кабель входящий в комплект устройства. Не размещайте шнур питания вблизи источников высокой температуры типа обогревателей и радиаторов. Во избежание повреждения шнура питания чрезмерно не перегревайте его и не ставьте на него тяжелые предметы.	Внимание вода <ul style="list-style-type: none">Не оставляйте устройство под дождем, не используйте его вблизи источников влаги и не размещайте возле всевозможных емкостей содержащих жидкости, которые могли бы пролиться на прибор. Никогда не вставляйте и не вынимайте электрическую вилку влажными руками.
---	--

Не открывайте <ul style="list-style-type: none">Не открывайте устройство и не пытайтесь разбирать внутренние детали или что-либо переделывать во внутренней схеме инструмента. Прибор не содержит никаких пригодных к эксплуатации пользователем деталей. Если Вам кажется, что устройство работает неправильно, немедленно прекратите использование и пригласите квалифицированного специалиста фирмы Yamaha.

ОСТОРОЖНО <p>Всегда следуйте основным мерам предосторожности, перечисленным ниже, чтобы избежать потенциальной опасности или повреждения самого устройства. Эти меры включают, но не ограничены, следующим:</p>

Электропитание/Сетевой кабель <ul style="list-style-type: none">Не тяните за шнур при отключении кабеля питания, всегда держите непосредственно вилку.

Местоположение <ul style="list-style-type: none">Перед перемещением устройства, отсоедините все подключенные к нему кабели. Не используйте устройство в закрытом, плохо проветриваемом месте. Удостоверьтесь, что расстояние от микшера до стен помещения или других устройств составляет не менее 30 см. Если микшер будет использоваться в колонке, удостоверьтесь, что пространство между колонкой и стенами помещения или другими устройствами также не менее 30 см. Плохая вентиляция может привести к перегреву устройства и, как следствие, к его повреждению и даже возгоранию. не устанавливайте все контроллеры эквалайзера и контроллеры уровня – LEVEL на максимум. В зависимости от состояния подключенных устройств, это может вызвать обратную связь и повредить динамики. Не устанавливайте прибор в пыльных местах и местах подверженных чрезмерным колебаниям температур (под прямыми солнечными лучами, вблизи обогревателя или в автомобиле в течение дня), чтобы предотвратить деформацию лицевой панели или повреждение внутренних компонентов. Не ставьте устройство на неустойчивую поверхность, оно может случайно упасть. Не блокируйте вентиляционные отверстия. Они предназначены для того, чтобы препятствовать повышению внутренней температуры. В частности не ставьте устройство на бок или перевернутым вниз (микшер имеет вентиляционные отверстия сверху). Плохая вентиляция может привести к перегреву устройства и, как следствие, к его повреждению и даже возгоранию

Предосторожности при работе <ul style="list-style-type: none">При включении питания Вашей звуковой системы, данное устройство всегда включайте ПОСЛЕДНИМ, чтобы избежать повреждения громкоговорителей. При выключении питания, устройство должно быть выключено ПЕРВЫМ по той же причине. Не используйте устройство возле телевизоров, радиоприемников, стереофонического оборудования, мобильного телефона, или других электрических устройств. Это может привести к возникновению помех непосредственно в устройстве и в приборах находящихся вблизи
Гнезда типа XLR распаяны следующим образом (стандарт IEC60268): контакт 1: земля, контакт 2: горячий (+), и контакт 3: холодный (-).

Интерференция от сотовых телефонов <p>Использование сотового телефона вблизи системы может вызвать шумовые помехи. Если это происходит, пользуйтесь сотовым телефоном вдали от системы.</p>
--

Yamaha не несет ответственности за ущерб, вызванный неправильной эксплуатацией или модификациями устройства. Всегда выключайте питание, когда не пользуетесь устройством.
Работа компонентов с перемещающимися контактами, типа выключателей, контроллеров громкости и гнезд, постепенно ухудшается. Проконсультируйтесь с квалифицированным обслуживающим персоналом о возможности замены дефектных компонентов.

Иллюстрации в этом руководстве служат в разъяснительных целях, и могут не соответствовать фактическому изделию.

Названия компаний и названия изделий, используемые в этом Руководстве Пользователя - торговые марки или зарегистрированные торговые марки их соответствующих владельцев.
--

Размеры

Колонки		Микшер	
			<p> tripod pole diameter 35-36</p> <p><i>*Use of the stand should refer to stand manufacturer's instructions.</i></p>

Спецификации и описание устройств в этом руководстве служат только в информационных целях. Yamaha Corp. оставляет за собой право изменять изделие или технические характеристики в любое время без предварительного уведомления. Технические характеристики, оборудование или аксессуары могут отличаться от описанных выше. Пожалуйста, при возникновении вопросов обратитесь к Вашему дилеру или в сервисный центр.

Технические характеристики

Общие характеристики Максимальная выходная мощность 250 Вт+250 Вт/6 Ω @10 % THD at 1 кГц (SPEAKER L/R) ≥ 200 Вт+200 Вт/6 Ω @1 % THD at 1 кГц (SPEAKER L/R) Частотные характеристики -3 дБ, 0 дБ, +1 дБ @20 Гц-20 кГц, 1 Вт Выход/бом (без MUSIC/SPEECH, EQ и SP EQ) (SPEAKER L/R) -3 дБ, 0 дБ, +1 дБ @20 Гц-20 кГц, +4 dBu Наррузка 10 ком переключатель [MUSIC/SPEECH]=MUSIC (MONITOR OUT, REC OUT)	Эквалайзер входного стерео канала: Пологовая частота: 3 децибела перед максимальным уменьшением или усилением. +15 дБ HIGH 10 кГц пологовая LOW 100 Гц пологовая
Общие гармонические искажения ≤ 1 % @1 кГц, Выходная мощность 50 Вт (SPEAKER L/R) ≤ 0.5 % @20 Гц-20 кГц, +14 dBu 10 ком (MONITOR OUT, REC OUT) Помехи и шум (20 Гц 20 кГц, Rs=150 ом, переключатель MIC/LINE=MIC) ≤ Остаточный выходной шум -65 dBu (SPEAKER L/R) ≤ Остаточный выходной шум -90 dBu (MONITOR OUT, REC OUT) ≤ -67 dB @ контроллер MONITOR OUT и один контроллер CH LEVEL на номинальном уровне (CH1-4)(MONITOR OUT)	Колонки (500S) Корпус С басовым фазоинвертером Размеры динамиков LF: 10" (25 см) HF: 1" (2,54 см) Частота передачи 4 кГц Частотный диапазон 55 Гц-20 кГц Максимальный выходной уровень 112 дБ (1 м)
Перекрестные помехи (1 кГц) ≤ -70 дБ между входными каналами	Вес 24 кг (микшер и две колонки)
Потребляемая мощность 65 Вт	

Головной офис <p>YAMAHA CORPORATION P.O.BOX 3, Hamamatsu, 430-8651, Japan</p> <p>КОРПОРАЦИЯ YAMAHA Почтовый ящик 3, Hamamatsu, 430-8651, Япония</p>

Головной офис <p>YAMAHA CORPORATION P.O.BOX 3, Hamamatsu, 430-8651, Japan</p> <p>КОРПОРАЦИЯ YAMAHA Почтовый ящик 3, Hamamatsu, 430-8651, Япония</p>

Головной офис <p>YAMAHA CORPORATION P.O.BOX 3, Hamamatsu, 430-8651, Japan</p> <p>КОРПОРАЦИЯ YAMAHA Почтовый ящик 3, Hamamatsu, 430-8651, Япония</p>
Гнезда типа XLR распаяны следующим образом (стандарт IEC60268): контакт 1: земля, контакт 2: горячий (+), и контакт 3: холодный (-).
Интерференция от сотовых телефонов <p>Использование сотового телефона вблизи системы может вызвать шумовые помехи. Если это происходит, пользуйтесь сотовым телефоном вдали от системы.</p>
Yamaha не несет ответственности за ущерб, вызванный неправильной эксплуатацией или модификациями устройства. Всегда выключайте питание, когда не пользуетесь устройством.
Работа компонентов с перемещающимися контактами, типа выключателей, контроллеров громкости и гнезд, постепенно ухудшается. Проконсультируйтесь с квалифицированным обслуживающим персоналом о возможности замены дефектных компонентов.
Иллюстрации в этом руководстве служат в разъяснительных целях, и могут не соответствовать фактическому изделию.
Названия компаний и названия изделий, используемые в этом Руководстве Пользователя - торговые марки или зарегистрированные торговые марки их соответствующих владельцев.

Краткое Руководство

Звукоусиление

1 Подключите входящие в комплект поставки звуковые колонки к гнездам SPEAKER L/R.

Подключите источники звука (гитару, другие инструменты) к входным гнездам. См. "Пример подключения".

Caution Перед подключением к микшеру любых устройств, убедитесь, что выключено питание на всех устройствах (включая микрофоны). Также, перед включением или выключением питания, установите на минимум уровни громкости на всех устройствах.

ПРИМЕЧАНИЕ: Для получения лучших результатов при подключении электрической гитары или бас гитары к микшеру, используйте гитарный предварительный усилитель, или его модулятор.

2 Установите контроллеры LEVEL и контроллер MASTER LEVEL на минимум (нуль).

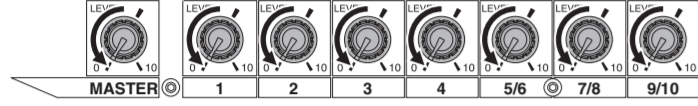

3 В зависимости от используемого устройства, установите переключатель MIC/LINE соответственно на MIC (MIC) или LINE (LINE).

Для сигналов низкого уровня (типа микрофонного), установите переключатель в позицию MIC (MIC). Для сигналов высокого уровня (типа клавишных инструментов и аудио оборудования), установите переключатель в позицию LINE (LINE).

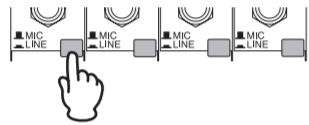

4 Включите питание

Сначала, включите питание подключенных устройств, а затем включите питание STAGEPAS 500. Если Вы подключили к микшеру активные звуковые колонки, включите сначала питание на микшере, а затем на колонках.

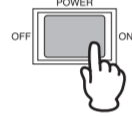

Caution Чтобы избежать любого громкого неожиданного шума из динамиков, сначала включите питание устройств – звуковых источников.

Пример: Звуковой источник (CD-плеер или инструмент) > STAGEPAS 500 > (усилитель мощности). При выключении питания, порядок противоположный описанному выше.

5 Установите контроллер MASTER LEVEL в оптимальную позицию (отмечена стрелкой).

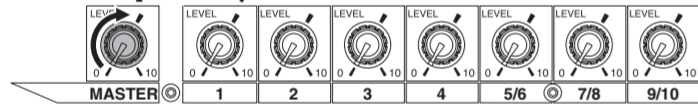

6 При игре на инструменте или использовании микрофона, регулируйте контроллер LEVEL соответствующего канала.

Установите контроллер LEVEL соответствующего канала так, чтобы "0" светодиода загорался на мгновение.

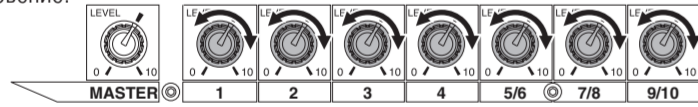

7 Используйте контроллер MASTER LEVEL, чтобы установить общую громкость.

Caution Если индикатор LIMITER мигает непрерывно, внутренний усилитель мощности чрезмерно перегружен и может работать со сбоями.

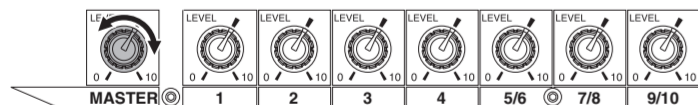

Применение реверберации или эха к звуку

Реверберация имитирует звуковое отражение окружающего пространства, где может происходить исполнение, например концертный зал или ночной клуб.

1 Для каждого канала, к которому Вы хотите применить реверберацию, установите соответствующий переключатель REVERB в позицию ON (ON).

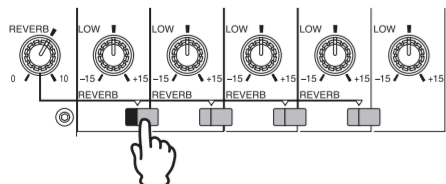

2 Используйте контроллер REVERB, чтобы установить общую реверберацию.

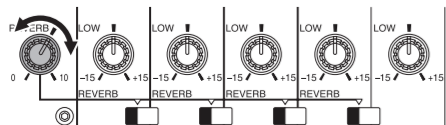

Пример подключения

STAGEPAS 500 может использоваться в широком спектре работ, где требуется усиление звука, от оркестра исполняющего на сцене до театральных постановок и сольных выступлений. STAGEPAS 500 – высокоэффективная система в исключительно компактном и мобильном исполнении не подведет Вас. Подключить гитару или микрофон Вы можете к монофоническим входным гнездам (каналы 1-4), а клавишный инструмент – к входным стерео гнездам (каналы 5/6 – 7/8). Вы можете подключить активные мониторы к гнездам MONITOR OUT для обеспечения мониторинга вокала. Оптимальное качество живого исполнения достигается при создании более мощного звука для музыкальных инструментов, поэтому убедитесь, что установили переключатель SPEECH/MUSIC в положение MUSIC.

ПРИМЕЧАНИЕ: Для лучших результатов при подключении электрогитары или бас-гитары к микшеру, используйте распределительный бокс или гитарный предварительный усилитель

Колонки, входящие в комплект

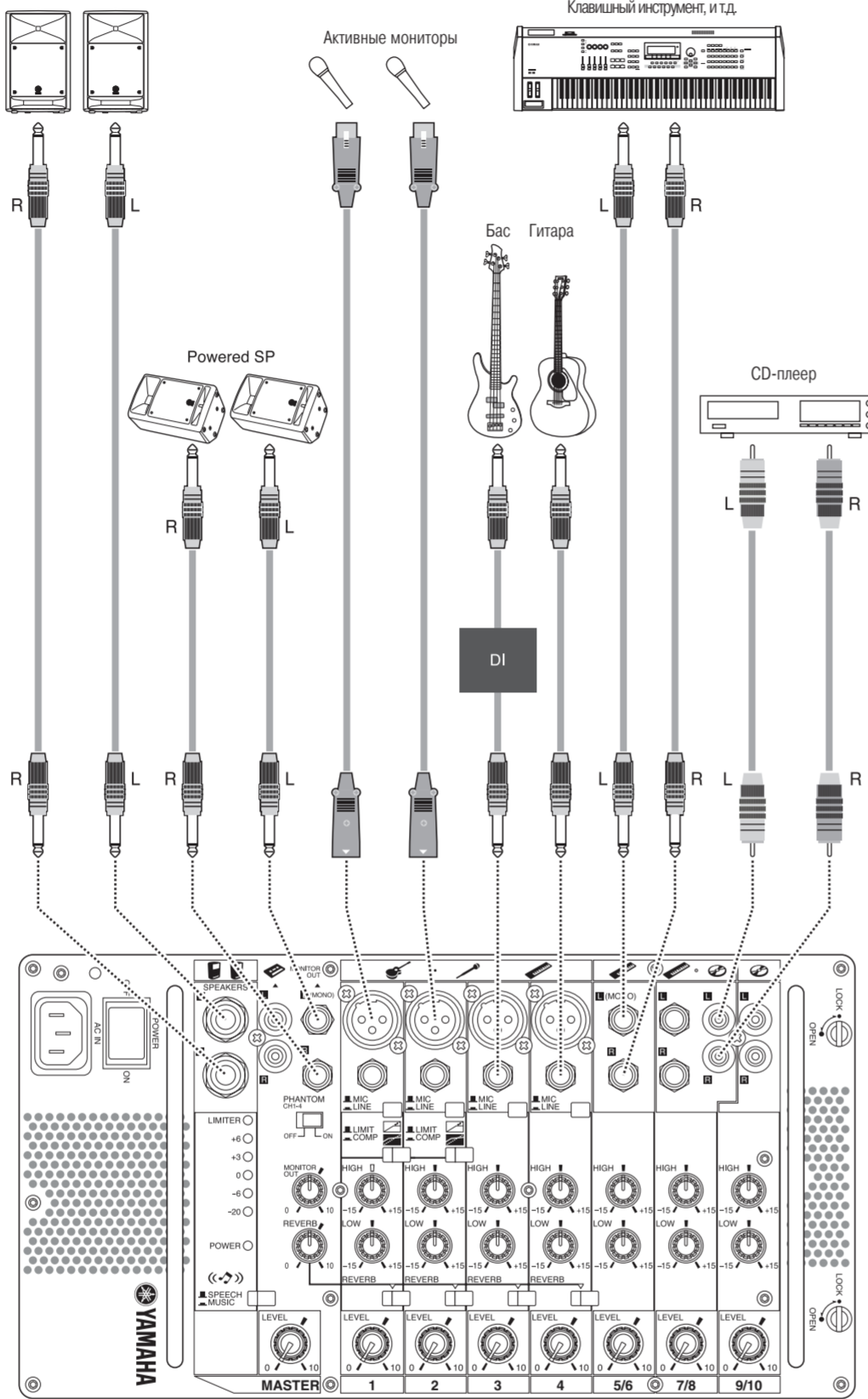

Блок-схема

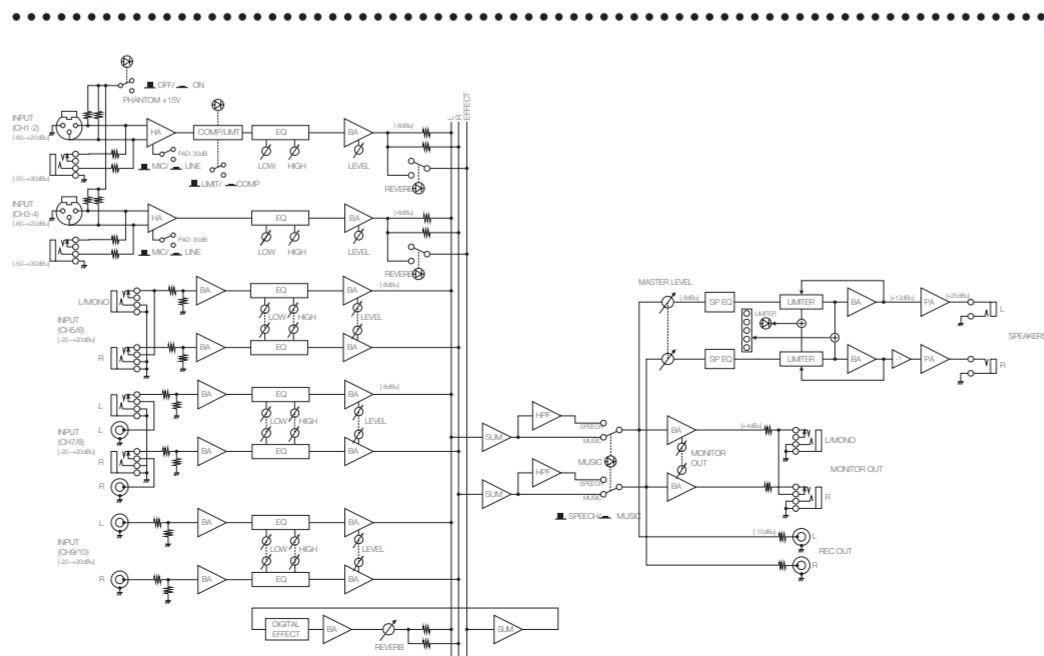

Контроллеры и функции



1 Гнездо AC IN

Гнездо для подключения входящего в комплект сетевого кабеля.



Используйте только входящий в комплект сетевой кабель. Использование других кабелей может привести к сбою в работе, чрезмерному нагреванию, что в свою очередь может вызвать пожар.

2 Переключатель POWER

Данный переключатель служит для включения и выключения питания.

3 Индикатор LEVEL

Индикатор LEVEL показывает уровень выходного сигнала гнезд SPEAKER L/R.

Caution Если LIMITER мигает непрерывно, это означает, что внутренний усилитель мощности чрезмерно перегружен и может работать со сбоями. Уменьшите выходной уровень контроллером MASTER LEVEL так, чтобы индикатор мигал только на самых высоких звуковых пиках.

4 Индикатор POWER

Этот индикатор загорается, когда выключатель питания POWER – установлен в позицию ON (включено). Когда индикатор мигает, работает схема защиты. В этом случае проверьте правильность кабельного подключения звуковых колонок с микшером и повторно включите питание.

5 Гнезда SPEAKER L/R

Выходные гнезда для смикшированных сигналов от каналов 1 – 9/10. Выходной уровень регулируется контроллером MASTER LEVEL. Подключайте к этим гнездам только входящие в комплект поставки звуковые колонки (500S).

6 Гнезда REC OUT L/R

Выходные гнезда для смикшированных сигналов от каналов 1 – 9/10. На выходной уровень не влияет контроллер MASTER LEVEL. Вы можете использовать эти гнезда для подключения, например, внешнего записывающего устройства.

7 Гнезда MONITOR OUT L (MONO) /R

Выходные гнезда для смикшированных сигналов от каналов 1 – 9/10. Выходной уровень регулируется контроллером MONITOR OUT. Эти гнезда удобны для подключения активных внешних мониторов, чтобы управлять общей звуковой картинкой.

8 Гнезда входных каналов (CH 1 - 4)

Эти гнезда служат для подключения гитары, микрофона, клавишного инструмента или какого-либо другого устройства. Для сигналов небольшого уровня (например микрофонных) установите переключатель MIC/LINE в позицию MIC (MIC). Для сигналов высокого уровня (например клавишных инструментов или аудио оборудования), установите переключатель MIC/LINE в позицию LINE (LINE). **ПРИМЕЧАНИЕ:** На любом из этих каналов, Вы можете использовать гнездо XLR или гнездо штекерного типа. Не подключайте оба гнезда одновременно. Пожалуйста, подключайте оборудование только к одному из этих гнезд на каждом канале.

9 Гнезда входных стерео каналов (CH 5/6, 7/8, 9/10)

Входные гнезда левых и правых каналов стерео сигнала в соответствии с четными и нечетными каналами микшера. Эти входы предназначены главным образом для подключения инструментов и оборудования, имеющих стерео выходы, типа CD-плеера или синтезатора. **ПРИМЕЧАНИЕ:** Входной канал 5/6 имеет два типа гнезд - гнезда штекерного типа и гнезда RCA. Не подключайте оба типа гнезд одновременно. Пожалуйста, подключайте оборудование только к одному типу этих гнезд на каждом канале.

10 Переключатель MIC/LINE

Этот переключатель устанавливается в позицию MIC или LINE для каналов 1 - 4, в зависимости от уровня входного сигнала. Для сигналов невысокого уровня (типа микрофонного), установите переключатель в позицию MIC (MIC). Для сигналов высокого уровня (типа клавишных инструментов и аудио оборудования), установите переключатель в позицию LINE (LINE).



11 Переключатель PHANTOM

Этот переключатель включает и выключает фантомное питание.



Убедитесь, что этот переключатель выключен, если устройство или инструмент, который Вы используете, не требуют фантомного питания.

- Используя фантомное питание, не подключайте никаких устройств кроме конденсаторных микрофонов к входным гнездам XLR, так как фантомное питание может их повредить. Эта предосторожность не относится к сбалансированным динамическим микрофонам, на них не влияет фантомное питание.
- Чтобы избежать повреждения динамиков, убедитесь, что выключили усилители (или активные мониторы) перед включением или выключением фантомного питания. Мы также рекомендуем установить контроллер MASTER LEVEL на минимум перед использованием переключателя, чтобы избежать чрезмерно громкого шума, который может привести к потере слуха или повреждению устройства.

12 Переключатель LIMIT/COMP

Установите данный переключатель на (LIMIT), чтобы включить компрессор, или на (COMP), чтобы включить лимитер.

13 Эквалайзер

HIGH - Определяет уровень высокочастотной полосы для каждого канала. Вращение контроллера по часовой стрелке увеличивает высокие частоты и делает звук более ярким и более четким. Если Вы хотите сделать звук более мягким и менее резким, вращайте контроллер против часовой стрелки.

LOW - Определяет уровень низкочастотной полосы для каждого канала. Вращение контроллера по часовой стрелке увеличивает низкие частоты и делает звук более глубоким и более теплым. При обратной связи или очень низком звуке, поверните контроллер против часовой стрелки.

14 Контроллер MONITOR OUT

Данный контроллер определяет выходной уровень сигнала гнезд MONITOR OUT.

ПРИМЕЧАНИЕ: Контроллер MASTER LEVEL не влияет на сигнал управляемый контроллером MONITOR OUT.

15 Переключатель SPEECH/MUSIC

Установка данного переключателя в позицию SPEECH (SPEECH) оптимизирует параметры настройки микшера и качество звучания разговорной речи и объявлений. Установка MUSIC (MUSIC), оптимизирует настройки микшера для музыкального исполнения. Переключатель горит желтым светом, когда он установлен в положение MUSIC (MUSIC).

16 Контроллер LEVEL

Этот контроллер используется для регулировки баланса громкости между каналами.



Чтобы уменьшить шум, установите контроллеры LEVEL на неиспользуемых каналах на минимум.

17 Контроллер MASTER LEVEL

Определяет громкость выходного сигнала поступающего в гнезда SPEAKER L/R. Это позволяет Вам регулировать общую громкость, не изменяя относительный баланс громкости между каналами (устанавливаемый контроллерами LEVEL) или тембральные настройки сделанные эквалайзером.

18 Переключатель REVERB

Установите этот переключатель в положение ON, чтобы включить требуемый эффект реверберации. Переключатель будет гореть зеленым светом, когда REVERB - ON (ON).

19 Контроллер REVERB

Определяет общий уровень эффекта реверберации или эха, который применяется к выходному сигналу. Для лучших результатов, чистоты звука и во избежание возможной обратной связи не устанавливайте уровень реверберации очень высоко.