



# DIGITAL PIANO

H01

Руководство пользователя

# SPECIAL MESSAGE SECTION

**PRODUCT SAFETY MARKINGS:** Yamaha electronic products may have either labels similar to the graphics shown below or molded/stamped facsimiles of these graphics on the enclosure. The explanation of these graphics appears on this page. Please observe all cautions indicated on this page and those indicated in the safety instruction section.

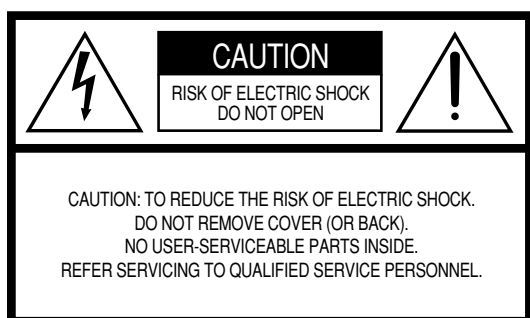

See bottom of Keyboard enclosure for graphic symbol markings.



The exclamation point within the equilateral triangle is intended to alert the user to the presence of important operating and maintenance (servicing) instructions in the literature accompanying the product.



The lightning flash with arrowhead symbol, within the equilateral triangle, is intended to alert the user to the presence of uninsulated “dangerous voltage” within the product’s enclosure that may be of sufficient magnitude to constitute a risk of electrical shock.

**IMPORTANT NOTICE:** All Yamaha electronic products are tested and approved by an independent safety testing laboratory in order that you may be sure that when it is properly installed and used in its normal and customary manner, all foreseeable risks have been eliminated. **DO NOT** modify this unit or commission others to do so unless specifically authorized by Yamaha. Product performance and/or safety standards may be diminished. Claims filed under the expressed warranty may be denied if the unit is/has been modified. Implied warranties may also be affected.

**SPECIFICATIONS SUBJECT TO CHANGE:** The information contained in this manual is believed to be correct at the time of printing. However, Yamaha reserves the right to change or modify any of the specifications without notice or obligation to update existing units.

**ENVIRONMENTAL ISSUES:** Yamaha strives to produce products that are both user safe and environmentally friendly. We sincerely believe that our products and the production methods used to produce them, meet these goals. In keeping with both the letter and the spirit of the law, we want you to be aware of the following:

**Battery Notice:** This product **MAY** contain a small non-rechargeable battery which (if applicable) is soldered in place. The average life span of this type of battery is approximately five years. When replacement becomes necessary, contact a qualified service representative to perform the replacement.

**Warning:** Do not attempt to recharge, disassemble, or incinerate this type of battery. Keep all batteries away from children. Dispose of used batteries promptly and as regulated by applicable laws. Note: In some areas, the servicer is required by law to return the defective parts. However, you do have the option of having the servicer dispose of these parts for you.

**Disposal Notice:** Should this product become damaged beyond repair, or for some reason its useful life is considered to be at an end, please observe all local, state, and federal regulations that relate to the disposal of products that contain lead, batteries, plastics, etc.

**NOTICE:** Service charges incurred due to lack of knowledge relating to how a function or effect works (when the unit is operating as designed) are not covered by the manufacturer’s warranty, and are therefore the owners responsibility. Please study this manual carefully and consult your dealer before requesting service.

**NAME PLATE LOCATION:** The graphic below indicates the location of the name plate. The model number, serial number, power requirements, etc., are located on this plate. You should record the model number, serial number, and the date of purchase in the spaces provided below and retain this manual as a permanent record of your purchase.

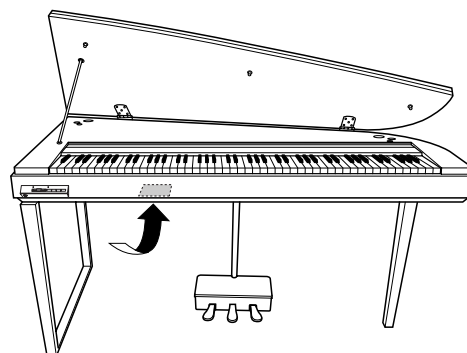

**Model** \_\_\_\_\_

**Serial No.** \_\_\_\_\_

**Purchase Date** \_\_\_\_\_

# IMPORTANT SAFETY INSTRUCTIONS

## INFORMATION RELATING TO PERSONAL INJURY, ELECTRICAL SHOCK, AND FIRE HAZARD POSSIBILITIES HAS BEEN INCLUDED IN THIS LIST.

**WARNING-** When using any electrical or electronic product, basic precautions should always be followed. These precautions include, but are not limited to, the following:

1. Read all Safety Instructions, Installation Instructions, Special Message Section items, and any Assembly Instructions found in this manual **BEFORE** making any connections, including connection to the main supply.
2. **Main Power Supply Verification:** Yamaha products are manufactured specifically for the supply voltage in the area where they are to be sold. If you should move, or if any doubt exists about the supply voltage in your area, please contact your dealer for supply voltage verification and (if applicable) instructions. The required supply voltage is printed on the name plate. For name plate location, please refer to the graphic found in the Special Message Section of this manual.
3. This product may be equipped with a polarized plug (one blade wider than the other). If you are unable to insert the plug into the outlet, turn the plug over and try again. If the problem persists, contact an electrician to have the obsolete outlet replaced. Do **NOT** defeat the safety purpose of the plug.
4. Some electronic products utilize external power supplies or adapters. Do **NOT** connect this type of product to any power supply or adapter other than one described in the owners manual, on the name plate, or specifically recommended by Yamaha.
5. **WARNING:** Do not place this product or any other objects on the power cord or place it in a position where anyone could walk on, trip over, or roll anything over power or connecting cords of any kind. The use of an extension cord is not recommended! If you must use an extension cord, the minimum wire size for a 25' cord (or less) is 18 AWG. **NOTE:** The smaller the AWG number, the larger the current handling capacity. For longer extension cords, consult a local electrician.
6. **Ventilation:** Electronic products, unless specifically designed for enclosed installations, should be placed in locations that do not interfere with proper ventilation. If instructions for enclosed installations are not provided, it must be assumed that unobstructed ventilation is required.
7. **Temperature considerations:** Electronic products should be installed in locations that do not significantly contribute to their operating temperature. Placement of this product close to heat sources such as; radiators, heat registers and other devices that produce heat should be avoided.
8. This product was **NOT** designed for use in wet/damp locations and should not be used near water or exposed to rain. Examples of wet/damp locations are; near a swimming pool, spa, tub, sink, or wet basement.
9. This product should be used only with the components supplied or; a cart, rack, or stand that is recommended by the manufacturer. If a cart, rack, or stand is used, please observe all safety markings and instructions that accompany the accessory product.
10. The power supply cord (plug) should be disconnected from the outlet when electronic products are to be left unused for extended periods of time. Cords should also be disconnected when there is a high probability of lightning and/or electrical storm activity.
11. Care should be taken that objects do not fall and liquids are not spilled into the enclosure through any openings that may exist.
12. Electrical/electronic products should be serviced by a qualified service person when:
  - a. The power supply cord has been damaged; or
  - b. Objects have fallen, been inserted, or liquids have been spilled into the enclosure through openings; or
  - c. The product has been exposed to rain; or
  - d. The product does not operate, exhibits a marked change in performance; or
  - e. The product has been dropped, or the enclosure of the product has been damaged.
13. Do not attempt to service this product beyond that described in the user-maintenance instructions. All other servicing should be referred to qualified service personnel.
14. This product, either alone or in combination with an amplifier and headphones or speaker/s, may be capable of producing sound levels that could cause permanent hearing loss. **DO NOT** operate for a long period of time at a high volume level or at a level that is uncomfortable. If you experience any hearing loss or ringing in the ears, you should consult an audiologist. **IMPORTANT:** The louder the sound, the shorter the time period before damage occurs.
15. Some Yamaha products may have benches and/or accessory mounting fixtures that are either supplied as a part of the product or as optional accessories. Some of these items are designed to be dealer assembled or installed. Please make sure that benches are stable and any optional fixtures (where applicable) are well secured **BEFORE** using. Benches supplied by Yamaha are designed for seating only. No other uses are recommended.

## PLEASE KEEP THIS MANUAL

# ПРАВИЛА ТЕХНИКИ БЕЗОПАСНОСТИ

## ВНИМАТЕЛЬНО ПРОЧИТАЙТЕ, ПРЕЖДЕ ЧЕМ ПРИСТУПАТЬ К ЭКСПЛУАТАЦИИ

\* Храните это руководство в безопасном месте. Оно вам еще понадобится.



### ПРЕДУПРЕЖДЕНИЕ

Во избежание серьезных травм и даже смерти от удара электрическим током, а также короткого замыкания, повреждения оборудования, пожара и других инцидентов всегда соблюдайте следующие меры безопасности:

#### Электропитание/кабель питания

- Используйте только напряжение, заданное для инструмента. Это напряжение указано на инструменте.
- Периодически проверяйте вилку электроинструмента и удаляйте с нее грязь и пыль.
- Используйте только кабель питания и разъем, входящие в комплект поставки.
- Кабель питания не должен находиться рядом с источниками тепла (нагревателями, радиаторами и др.). Не допускайте также чрезмерного сгибания и повреждения кабеля, не ставьте на него тяжелые предметы и держите его в таком месте, где на него нельзя наступить, задеть ногой или что-нибудь по нему перекатить.

#### Не открывать

- Не открывайте инструмент и не пытайтесь разобрать или модифицировать его внутренние компоненты. В инструменте нет компонентов, которые должен обслуживать пользователь. При появлении неисправности немедленно прекратите эксплуатацию и обратитесь за помощью к квалифицированным специалистам центра технического обслуживания корпорации Yamaha.

#### Бережь от воды

- Берегите инструмент от дождя, не используйте его рядом с водой, в условиях сырости и повышенной влажности; не ставьте на него емкости с жидкостью, которая может разлиться и попасть внутрь.
- Никогда не вставляйте и не вынимайте вилку электроинструмента мокрыми руками.

#### Бережь от огня

- Не ставьте на инструмент горящие предметы, например свечи. Горящий предмет может упасть и вызвать пожар.

#### Внештатные ситуации

- В случае износа и повреждения кабеля питания или разъема, а также при внезапном исчезновении звука во время эксплуатации, при появлении необычного запаха и дыма немедленно отключите электропитание, выньте вилку из розетки и обратитесь за помощью к специалистам центра технического обслуживания корпорации Yamaha.



### ВНИМАНИЕ!

Во избежание нанесения серьезных травм себе и окружающим, а также повреждения инструмента и другого имущества, помимо прочего всегда соблюдайте следующие меры безопасности:

#### Электропитание/кабель питания

- При отключении кабеля от инструмента или от электросети беритесь за вилку, а не за кабель. Иначе можно повредить кабель.
- Отключайте инструмент от электросети, если планируете не использовать его в течение длительного времени, а также во время грозы.
- Не подключайте инструмент к одной электрической розетке с другими устройствами (например, через тройник). Это может привести к снижению качества звука или перегреву розетки.

#### Сборка

- Внимательно прочитайте документацию, описывающую процесс сборки. Неправильная последовательность сборки может привести к повреждению инструмента или травмам.

#### Место установки

- Во избежание деформации панели и повреждения внутренних компонентов берегите инструмент от чрезмерной пыли и сильной вибрации и не используйте его при очень высокой или низкой температуре (например, на солнце, рядом с нагревателем или в машине в дневное время).
- Не используйте инструмент в непосредственной близости от телевизора, радиоприемника, стереооборудования, мобильного телефона и других электроприборов. В противном случае в инструменте, телевизоре или радиоприемнике могут возникнуть помехи.
- Во избежание случайного падения инструмента не оставляйте его в неустойчивом положении.
- Перед перемещением инструмента отсоедините все кабели.
- Перед настройкой изделия убедитесь, что используемая электророзетка легко доступна. В случае возникновения каких-либо неполадок немедленно выключите инструмент и отключите его от электросети. Даже если питание выключено, изделие продолжает потреблять электроэнергию в минимальном количестве. Если изделие не используется в течение длительного времени, отключите шнур питания от электросети.

## Подключение

- Перед подключением инструмента к другим электронным компонентам отключите их питание. Перед включением или отключением электронных компонентов установите минимальный уровень громкости. Убедитесь также в том, что на всех компонентах установлен минимальный уровень громкости, а во время игры на инструменте постепенно увеличьте громкость до нужной.

## Обслуживание

- Удаляйте пыль и грязь мягкой тканью. Не трите слишком усердно, поскольку небольшие частицы грязи могут поцарапать полировку инструмента.
- Для чистки инструмента пользуйтесь мягкой сухой или слегка влажной тканью. Никогда не используйте пятновыводители, растворители, жидкие очистители или чистящие салфетки с пропиткой.

## Меры безопасности при эксплуатации

- Следите, чтобы крышка клавиатуры не защемила вам пальцы, не вставляйте пальцы или руку в отверстия инструмента.
- Никогда не засовывайте и не роняйте бумагу, металлические и прочие предметы в отверстия на крышке, панели и клавиатуре. Если это случилось, немедленно выключите инструмент и выньте кабель питания из розетки. Затем обратитесь за помощью к специалистам центра технического обслуживания корпорации Yamaha.
- Не кладите на инструмент предметы из винила, пластмассы или резины: это может вызвать выцветание панели или клавиатуры.
- Удары металлическими, фарфоровыми или другими жесткими предметами могут вызвать трещины или шелушение полировки цифрового пианино. Меры безопасности при эксплуатации.
- Не облокачивайтесь на инструмент, не ставьте на него тяжелые предметы и не прикладывайте слишком большой силы при использовании кнопок, выключателями и разъемами.
- Не следует долго работать с высоким или некомфортным уровнем громкости инструмента/устройства или наушников, так как это может привести к потере слуха. При ухудшении слуха или звоне в ушах обратитесь к врачу.

Корпорация Yamaha не несет ответственности за повреждения, вызванные неправильной эксплуатацией или модификацией инструмента, а также за потерянные или испорченные данные.

Всегда выключайте инструмент, если не используете его.

- \* Иллюстрации приведены в руководстве пользователя только в качестве примеров, на вашем инструменте все может выглядеть несколько иначе.
- \* Копирование коммерческих музыкальных данных, включая MIDI-данные и/или аудиоданные, но не ограничиваясь ими, строго запрещается, за исключением использования в личных целях.

В этом продукте объединены компьютерные программы и содержимое, авторские права на которые принадлежат корпорации Yamaha или право использования которых получено по лицензии от других фирм. К материалам, защищенным авторскими правами, относятся все без ограничения компьютерные программы, файлы стиля, файлы MIDI, данные WAVE и музыкальные звукозаписи. Любое несанкционированное использование таких программ и содержимого, выходящее за рамки личного пользования, запрещено соответствующими законами. Любое нарушение авторских прав преследуется по закону. **НЕ СОЗДАВАЙТЕ, НЕ РАСПРОСТРАНЯЙТЕ И НЕ ИСПОЛЬЗУЙТЕ НЕЗАКОННЫЕ КОПИИ.**

- Названия фирм и продуктов в этом Руководстве пользователя являются товарными знаками или зарегистрированными товарными знаками соответствующих фирм.

## Использование скамейки (если она есть)

- Во избежание случайного падения скамейки не оставляйте ее в неустойчивом положении.
- Не качайтесь на скамейке и не играйте, стоя на ней. Использование скамейки в качестве стремянки или в иных целях может привести к несчастному случаю или травме.
- Скамейка предназначена только для одного человека.
- Если винты скамейки стали свободными в результате длительного использования, периодически завинчивайте их с помощью отвертки.

## Сохранение данных

### Резервное копирование на USB-устройство хранения данных

- Чтобы защитить данные от потери из-за повреждения носителя, рекомендуется сохранять наиболее важные данные на двух USB-устройствах хранения данных.

# Введение

---

*Благодарим за покупку цифрового пианино Yamaha N01!  
Внимательно прочитайте это руководство, чтобы  
полностью использовать богатый набор удобных  
функций цифрового пианино N01.  
Мы также рекомендуем не терять это руководство и  
держат его под рукой для дальнейшего использования.*

## Основные возможности

---

### ■ Стильное и современное цифровое пианино

Цифровое пианино N01 предлагает звучание настоящего пианино в современном привлекательном корпусе, напоминающем о красоте акустического рояля, и добавляет в вашу жизнь тонченность и музыкальную выразительность.

### ■ Ощущение настоящего акустического пианино при прикосновении к клавиатуре из натурального дерева

Для изготовления клавиатуры (белых клавиш) используется настоящее дерево, чтобы создать впечатление, что вы играете на настоящем рояле. По ощущению клавиш этот инструмент значительно превосходит все существующие электронные клавиатуры благодаря реалистичному воссозданию твердости клавиш, соотношению веса клавиши и молоточка и характерным весовым градациям клавиш. Вы чувствуете себя так, как если бы играли на настоящем рояле. Кроме того, эта клавиатура специальной конструкции позволяет применять приемы игры, доступные только на рояле. Например, можно повторять одну и ту же ноту, и звук будет плавно сливаться даже без использования правой педали. Можно также быстро нажимать на одну и ту же клавишу, получая отчетливый звук без неестественного обрыва при каждом нажатии.

### ■ Динамическое стереосэмплирование AWM

Пианино Yamaha N01 обеспечивает ни с чем не сравнимую реалистичность звука и возможность игры в тембре рояля, а также имеет оригинальную технологию генерации тона корпорации Yamaha – AWM Stereo Sampling (стереосэмплирование AWM) для создания насыщенных музыкальных тембров.

В тембре Grand Piano 1 используются новые, тщательно записанные сэмплы полноценного концертного рояля.

В тембре также используются три сэмпла, зависящих от скорости нажатия клавиш (динамическое сэмплирование), особое сустейн-сэмплирование (стр. 16), воспроизводящее уникальный резонанс деки и струн акустического фортепиано при нажатии на педаль сустейна, а также сэмплы звука отпущенной клавиши, которые добавляют тихий призыв при отпускании клавиш. Инструменты N01 позволяют максимально приблизиться к звучанию настоящего акустического фортепиано.

## Дополнительные принадлежности

---

- Руководство пользователя  
В этом руководстве содержатся подробные инструкции по работе с пианино N01.
- Краткое руководство по эксплуатации
- Скамейка (входит или не входит в поставку в зависимости от места покупки)

# Содержание

---

## Введение

Основные возможности .....	6
Дополнительные принадлежности .....	6
Панель управления и разъемы .....	8
Подготовка к работе Н01 .....	9
Открытие крышки клавиатуры и инструмента .....	9
Закрытие крышки клавиатуры и инструмента .....	9
Включение питания .....	10
Регулировка громкости .....	10
Наушники .....	10

## Справочник

Прослушивание 50 встроенных песен для фортепьяно .....	11
Прослушивание песен, содержащихся на устройстве флэш-памяти USB .....	13
Флэш-память USB .....	14
Выбор дорожки и воспроизведение песни .....	15
Выбор и воспроизведение тембров .....	16
Выбор тембров .....	16
Использование педалей .....	17
Наложение тембров (режим Dual) .....	18
Добавление к звуку вариаций – эффект реверберации .....	19
Транспонирование .....	20
Тонкая настройка высоты звука .....	20
Чувствительность клавиш к силе нажатия .....	21
Устранение неполадок .....	22
Сборка подставки для клавиатуры .....	23

## Приложение

Список песен .....	27
Технические характеристики .....	28
Дополнительное оборудование .....	28

# Панель управления и разъемы

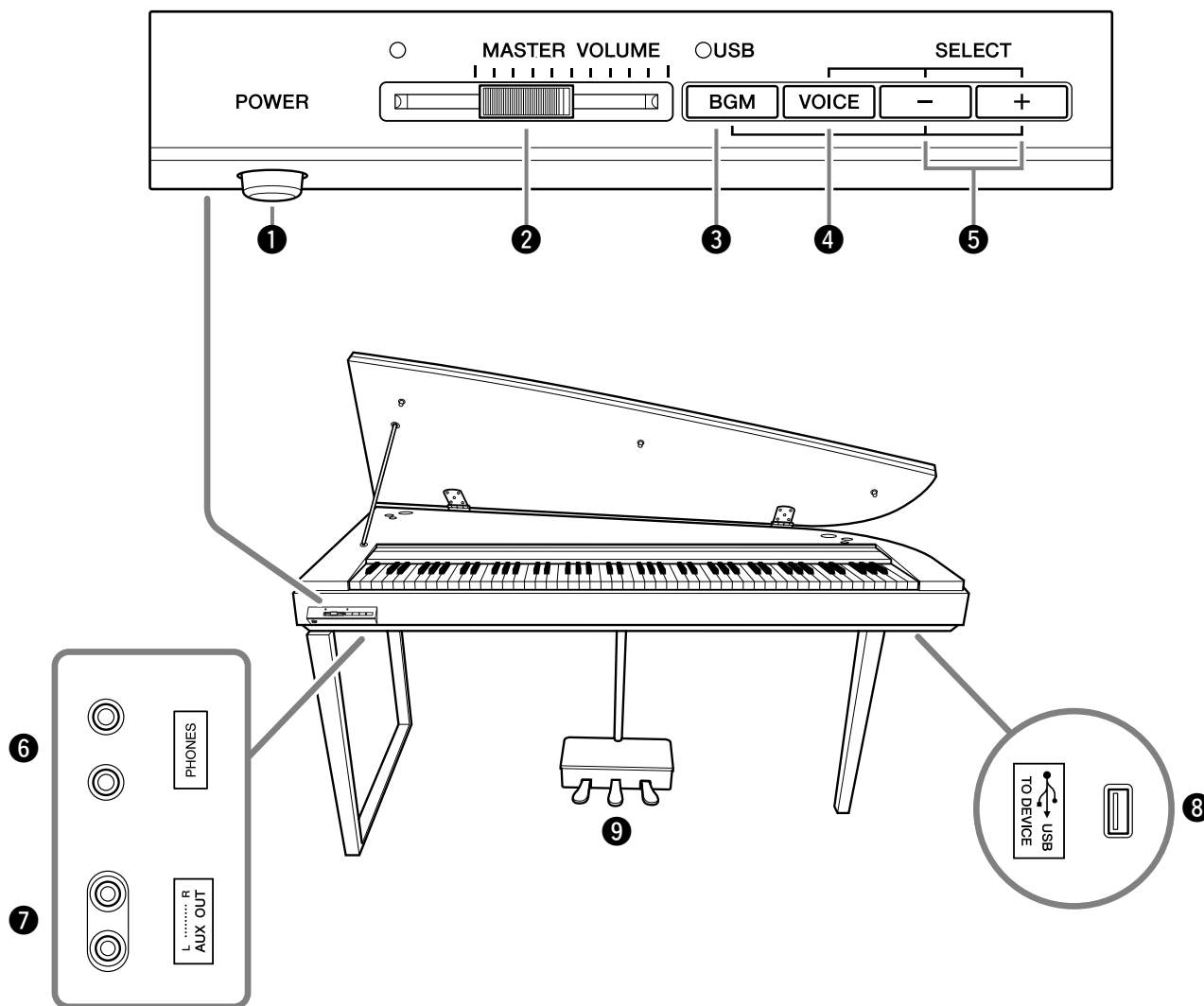

**1** Выключатель [POWER] ..... стр. 10  
Для включения и выключения питания.

**2** Регулятор [MASTER VOLUME] ..... стр. 10  
Для регулировки уровня громкости всего инструмента.

**3** Кнопка [BGM] ..... стр. 11, 13, 15, 20  
Для воспроизведения 50 встроенных песен.

**4** Кнопка [VOICE] ..... стр. 15, 16, 18–21  
Для выбора из 10 встроенных тембров, включая тембры Grand Piano 1 и 2 (стр. 16). Можно также объединить два тембра (стр. 18) или добавить эффект реверберации к выбранному тембру при игре на клавиатуре (стр. 19).

**5** Кнопки SELECT [-]/[+] ..... стр. 11, 13, 16  
Для выбора песни (стр. 11) или тембра (стр. 16).

**6** Разъем [PHONES] ..... стр. 10  
Для подключения стереонаушников, чтобы играть, не мешая окружающим.

**7** Разъем [AUX OUT]  
Для вывода звука инструмента на внешнюю аудиосистему.

**8** Разъем [USB TO DEVICE] ..... стр. 13  
Для подключения USB-устройства хранения данных и воспроизведения данных песен с устройства.

**9** Педали ..... стр. 17  
Позволяют создавать множество выразительных эффектов, подобно педалям акустического пианино.



# Подготовка к работе Н01

## Открытие крышки клавиатуры и инструмента

1. Поднимите крышку клавиатуры и опустите ее назад.



**ВНИМАНИЕ!**

Открывая и закрывая крышку, беритесь за нее обеими руками.



**ВНИМАНИЕ!**

Не отпускайте крышку, пока она не откроется или не закроется полностью.



**ВНИМАНИЕ!**

Не защемийте свои или чужие пальцы (особенно пальцы детей) при открывании крышки.

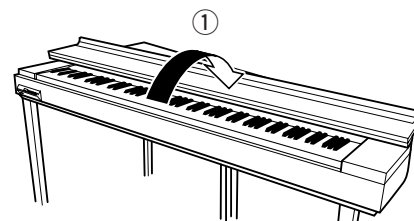

2. Поднимите и удерживайте крышку, как показано на рисунке.



**ВНИМАНИЕ!**

Поднятие крышки выше обычного уровня может привести к повреждению инструмента.

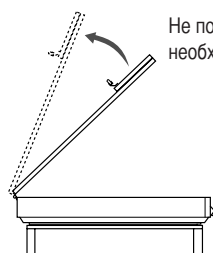

Не поднимайте крышку выше необходимого уровня.

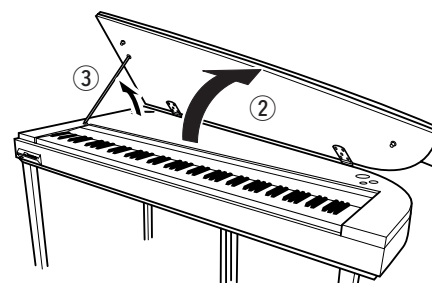

3. Поднимите упор и аккуратно опустите крышку, чтобы конец упора вошел в паз крышки и удерживал ее открытой.

## Закрытие крышки клавиатуры и инструмента

1. Держа упор, осторожно поднимите крышку.
2. Держа крышку поднятой, опустите упор.
3. Осторожно опустите крышку.
4. Закройте крышку клавиатуры.



**ВНИМАНИЕ!**

Не защемийте свои или чужие пальцы (особенно пальцы детей) при открывании крышки.

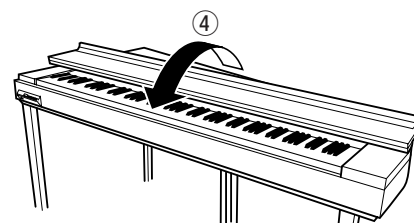
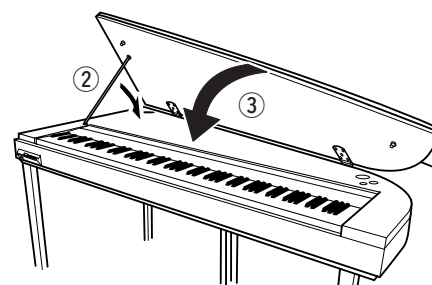

## Включение питания

1. Вставьте вилку кабеля питания в разъем на инструменте, затем подсоедините другой конец кабеля к соответствующей настенной розетке.



**ВНИМАНИЕ!**  
Никогда не выключайте питание во время загрузки инструмента! Это может привести к потере данных.

2. Нажмите выключатель [POWER], чтобы включить пианино.

Загорится индикатор питания, расположенный справа от выключателя [POWER].



При выключении и включении питания все текущие настройки панели будут приведены к первоначальным настройкам.



**ВНИМАНИЕ!**  
Никогда не выключайте питание во время загрузки данных с USB-устройства! Это может привести к потере данных.



Даже если инструмент выключен, он продолжает потреблять электроэнергию в минимальных количествах. Отключайте инструмент H01 от электросети, если он не используется в течение длительного времени, а также во время грозы.

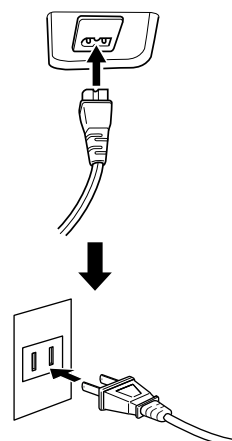

(Форма вилки зависит от страны.)

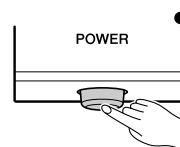

## Регулировка громкости

Установите регулятор [MASTER VOLUME] примерно посередине между значениями «MIN» и «MAX». Затем, начав игру, переместите регулятор [MASTER VOLUME], чтобы добиться оптимальной громкости.

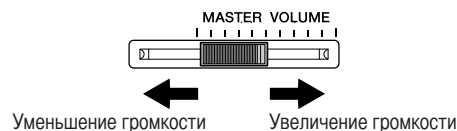

### ТЕРМИНОЛОГИЯ

#### MASTER VOLUME:

Уровень громкости всей клавиатуры.

## Наушники

Подсоедините наушники к одному из разъемов [PHONES].

На инструменте есть два разъема [PHONES]. Можно подсоединить два комплекта стереонаушников. (Если используется один комплект наушников, его можно подсоединить к любому разъему.) Можно также подключить систему усилителей/динамиков.



**ВНИМАНИЕ!**  
Чтобы не повредить слух, не устанавливайте слишком высокий уровень громкости H01 на длительное время.

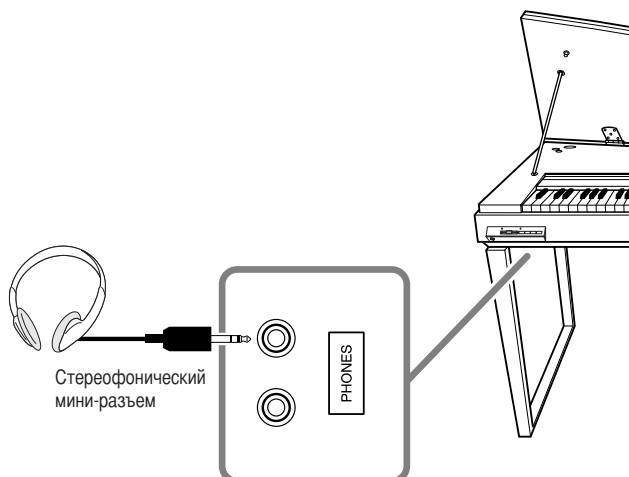

# Прослушивание 50 встроенных песен для фортепьяно

Пианино Н01 оснащено рядом встроенных песен, записанных специально для демонстрации возможностей инструмента.

## 1. Нажмите выключатель [POWER], чтобы включить пианино.

Когда питание включено, загорается индикатор, расположенный справа от выключателя [POWER].

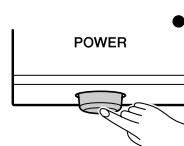

## 2. Отрегулируйте громкость.

Установите регулятор [MASTER VOLUME] примерно посередине между значениями «MIN» и «MAX». Начав игру, установите ползунковым регулятором [MASTER VOLUME] оптимальную громкость.

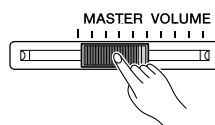

## 3. Прослушивание встроенных песен.

### Прослушивание встроенных песен в случайном порядке

Нажмите кнопку [BGM] для воспроизведения песен в случайном порядке.

Чтобы перейти к следующей случайной песне, нажмите кнопку SELECT [-]/[+].

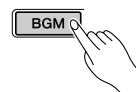

### Выбор и прослушивание любимой встроенной песни

Можно выбрать и воспроизвести любимую песню.

Нажмите одну из клавиш C2–C#6 при удерживаемой кнопке [BGM]. Для просмотра списка названий встроенных песен и соответствующих им клавиш см. раздел «Список песен» на стр. 27.

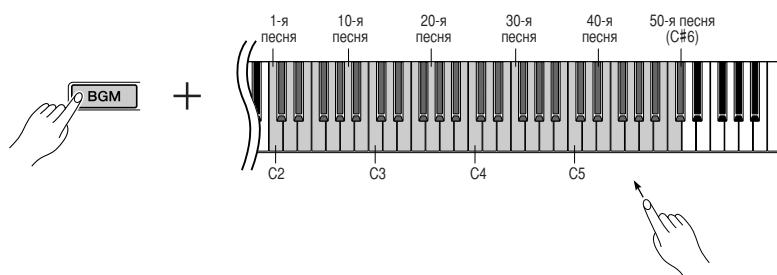

### ТЕРМИНОЛОГИЯ

#### Песня.

В пианино Н01 «песней» называются данные исполняемого произведения.

#### Встроенные песни.

Встроенные данные, внесенные во внутреннюю память цифрового пианино Н01 при отгрузке с завода.

### ТЕРМИНОЛОГИЯ

#### Случайный порядок.

При нажатии кнопки [BGM] выбор и воспроизведение каждой из 50 песен для фортепьяно выполняется случайным образом, подобно выбору карты из перемешанной колоды.

### ПРИМЕЧАНИЕ

При подключенном к разъему [USB TO DEVICE] USB-устройства хранения данных 50 встроенных песен для фортепьяно не могут быть воспроизведены.

В целях соблюдения безопасности при отключении USB-устройства хранения данных подождите не менее шести секунд до его повторного подключения.

### Выбор любимой сцены и прослушивание песен

Встроенные песни делятся на несколько категорий (или сцен), соответствующих различным музыкальным предпочтениям. Для выбора любимой сцены нажмите одну из клавиш C0–C1, удерживая нажатой кнопку [BGM]. Для перехода к следующей песни выбранной сцены нажмите кнопку **SELECT [-]/[+]**.

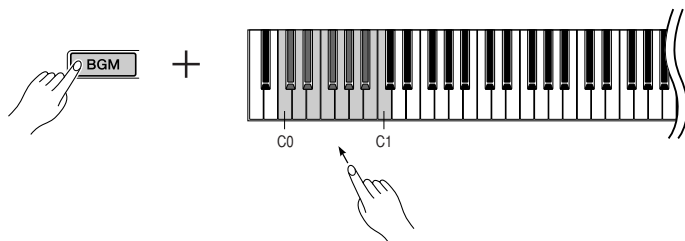

## 4. Чтобы прервать воспроизведение, нажмите кнопку [BGM].



### ТЕРМИНОЛОГИЯ

#### Сцена.

50 встроенных песен для фортепьяно разделены на тринадцать групп или категорий, что позволяет удовлетворить интересы разных слушателей и выбрать любимые песни на основании описания сцены. Например, для прослушивания песен из группы «Elegant» (Изысканные), выберите сцену с номером 4. Будет выполнено последовательное воспроизведение песен из этой категории.

#### Названия сцен:

1. Home Party (Домашняя вечеринка)
2. Morning (Утро)
3. Upbeat (Веселые)
4. Elegant (Изысканные)
5. Relaxing (Релаксация)
6. Nighttime (Ночь)
7. Melancholy (Меланхолия)
8. Mood Music (Музыка для настроения)
9. Fantasy (Фантазия)
10. Baroque and Pre-romantic Music (Музыка в стиле барокко и предромантизма)
11. Pre-romantic (Chopin) (Музыка в стиле предромантизма (Шопен))
12. Post-romantic (Пост-романтизм)
13. Modern French (Современные французские)

# Прослушивание песен, содержащихся на устройстве флэш-памяти USB

С помощью компьютера сохраните данные песен на USB-устройство хранения, а затем подключите устройство к инструменту. Данные песен могут загружаться автоматически.

## **⚠ ВНИМАНИЕ!**

Никогда не отключайте USB-устройство во время загрузки данных или воспроизведения песен с устройства флэш-памяти USB (индикатор на устройстве мигает). Это может привести к потере данных.

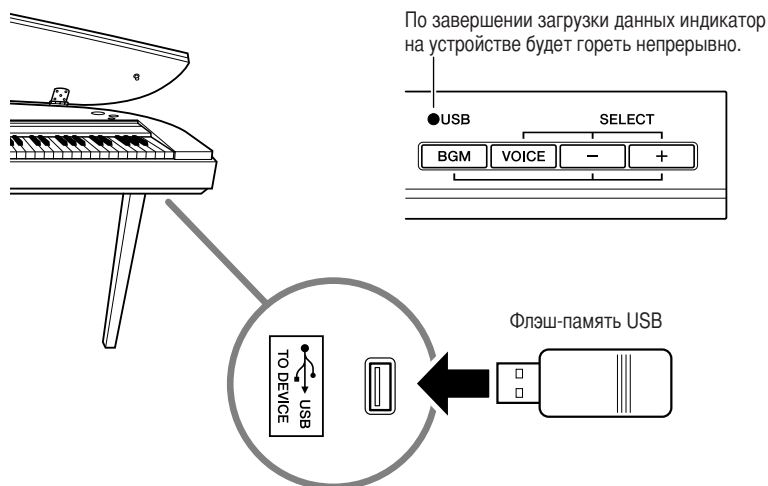

## 1. Запуск/остановка песни.

Нажмите кнопку **[BGM]** для воспроизведения песен в случайном порядке. Песни с USB-устройства могут воспроизводиться только в случайном порядке.



## 2. Для перехода к следующей случайной песне нажмите кнопку SELECT [-]/[+].

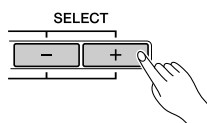

### **ПРИМЕЧАНИЕ**

Для начала воспроизведения некоторых песен может потребоваться больше времени, чем обычно. Обратите внимание, что это влияет на промежуток времени между последовательно воспроизводимыми песнями.

Если у вас нет флэш-памяти USB, необходимо ее приобрести (при необходимости можно приобрести несколько устройств). Инструмент необязательно поддерживает все существующие на рынке USB-устройства хранения данных. Корпорация Yamaha не гарантирует работу приобретенного вами USB-устройства хранения данных. Прежде чем приобрести USB-устройство хранения данных, проконсультируйтесь с региональным представителем Yamaha или авторизованным распространителем (список см. в конце руководства пользователя).

### Формат данных

Инструмент может воспроизводить данные песен в формате SMF 0 (стандартный файл MIDI) и DOC (Disk Orchestra Collection).

При копировании данных песен с компьютера на устройство флэш-памяти USB убедитесь в том, что используется формат SMF 0.

Помните, что песни, записанные на других устройствах, могут использовать тембры, отсутствующие на данном инструменте.

Их звучание может отличаться от звучания оригинальных песен.

В общем инструмент предназначен для воспроизведения песен для фортепьяно.

### ТЕРМИНОЛОГИЯ

#### **Что такое SMF (стандартный файл MIDI)?**

Формат SMF (Standard MIDI File, стандартный файл MIDI) один из наиболее распространенных и широко совместимых форматов для хранения MIDI-данных. Существует два вида этого формата: Format 0 и Format 1. Многие MIDI-устройства совместимы с Format 0. Кроме того, большинство имеющегося в продаже программного обеспечения поставляется в SMF Format 0.

## Флэш-память USB

### Защита данных (переключатель защиты от записи)

Несмотря на то, что инструмент не позволяет выполнить операцию сохранения, и данные не могут быть сохранены на USB-устройство хранения данных, существует риск потери данных из-за неправильного использования (например, из-за выключения питания во время загрузки данных и т.п.). Некоторые устройства флэш-памяти USB имеют переключатели защиты от записи. Для защиты от случайного удаления важных данных, сохраненных на устройстве флэш-памяти USB, переместите переключатель в положение «защита». При сохранении данных убедитесь, что переключатель для защиты от записи находится в положении «запись».

### Подключение флэш-памяти USB

Подключайте устройство флэш-памяти USB правильно. Не прикладывайте чрезмерных усилий для подключения его в неправильном положении.

### **ВАЖНО!**

Для воспроизведения песен, скопированных на устройство флэш-памяти USB с компьютера или другого устройства, песни должны находиться либо в корневом каталоге флэш-памяти USB, либо в папке первого или второго уровня корневого каталога. Песни, сохраненные в этих каталогах, могут быть воспроизведены. Песни, сохраненные в папках третьего уровня, находящихся внутри папок второго уровня, не могут быть воспроизведены данным инструментом.

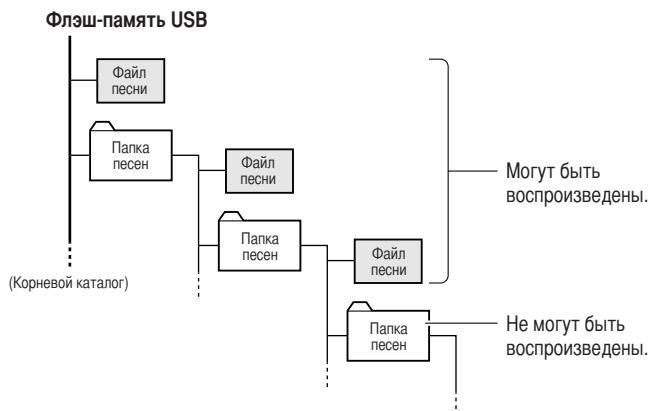

# Выбор дорожки и воспроизведение песни

При воспроизведении данных песен с устройства памяти USB можно выбрать дорожки песен. Параметр «ALL» (Все) позволяет воспроизводить все 16 дорожек, а параметр «1+2» – только дорожки 1 и 2.

Поскольку песни для фортепьяно обычно записываются только на дорожки 1 и 2, параметр «1+2» наилучшим образом подходит для воспроизведения только тембра фортепьяно.

По умолчанию установлен параметр «1+2».

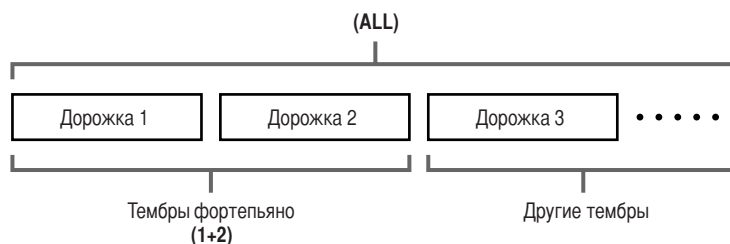

## Выбор всех дорожек (ALL)

Удерживая нажатыми кнопки [BGM] и [VOICE], нажмите клавишу B6.

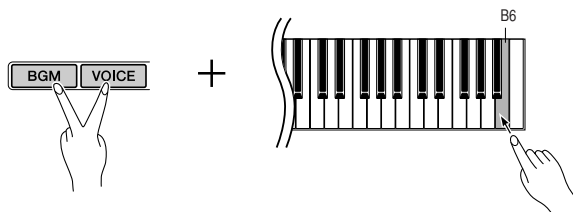

## Выбор дорожек 1 и 2 (1+2)

Удерживая нажатыми кнопки [BGM] и [VOICE], нажмите клавишу C7.

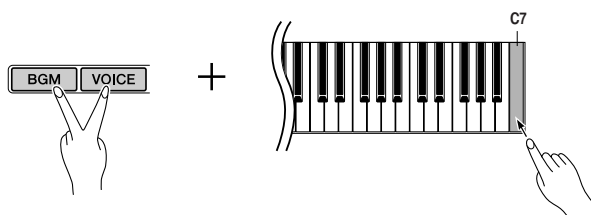

Помните, что песни, записанные на других устройствах, могут использовать тембры, отсутствующие на данном инструменте. Их звучание может отличаться от звучания оригинальных песен. В общем инструмент предназначен для воспроизведения песен для фортепьяно.

# Выбор и воспроизведение тембров

## Выбор тембров

1. Для выбора тембра нажмите одну из клавиш C1–A1, удерживая нажатой кнопку [VOICE].

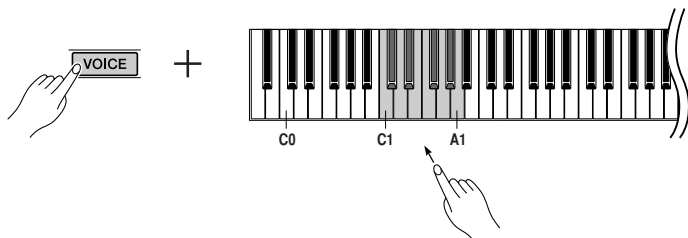

Удерживая нажатой кнопку [VOICE], используйте кнопки SELECT [-]/[+] для переключения между следующими десятью тембрами. При нажатии кнопки [VOICE] выполняется автоматический выбор первого тембра – Grand Piano 1.

Клавиша	Название тембра	Описание
C1	Grand Piano 1	Записи сэмплов настоящего концертного рояля. Включены три уровня динамического сэмплирования, сэмплы правой педали и сэмплы отпущенных клавиш, что позволяет добиться реалистичного звучания акустического рояля. Этот тембр превосходно подходит для исполнения классических произведений, а также композиций в других стилях, исполняемых на акустическом фортепиано.
C#1	Grand Piano 2	Объемный и чистый звук фортепиано с яркой реверберацией. Подходит для популярной музыки.
D1	Piano & Strings	Двойной тембр, сочетающий в себе тембр рояля и струнных инструментов. Идеален для медленной оркестровой музыки с фортепиано.
D#1	E. Piano 1	Звук электрического пианино, создаваемый с помощью частотной модуляции. Исключительно «музыкальный» стиль, в котором сочетаются различные тембры в зависимости от динамических свойств клавиатуры. Подходит для обычной популярной музыки.
E1	E. Piano 2	Звук электрического пианино, создаваемый при ударе молоточков по металлическим пластинкам. Мягкий тон при легком нажатии клавиш и агрессивный при более сильном.
F1	Church Organ	Типичный звук органа с регистрами 8 футов, 4 фута и 2 фута. Подходит для исполнения духовной музыки периода барокко.
F#1	Jazz Organ	Звук электрооргана типа «tonewheel» (технология «фонического колеса»). Широко используется в джазовых и рок-стилях.
G1	Strings	Стереосэмплированный большой струнный ансамбль с реалистичной реверберацией. Попробуйте объединить этот тембр с фортепиано в режиме DUAL.
G#1	Harpsichord	Инструмент для исполнения музыки барокко. Клавесин – это струнный инструмент, который не реагирует на силу нажатия на клавиши. Однако для этого стиля характерен особенный звук, создаваемый отпущенными клавишами.
A1	Vibraphone	Виброфон со сравнительно мягкими колотушками. Чем сильнее удары по клавишам, тем более металлическим становится тон.

2. Отрегулируйте громкость.

Во время исполнения установите регулятор [MASTER VOLUME] в положение, обеспечивающее оптимальный уровень звука.

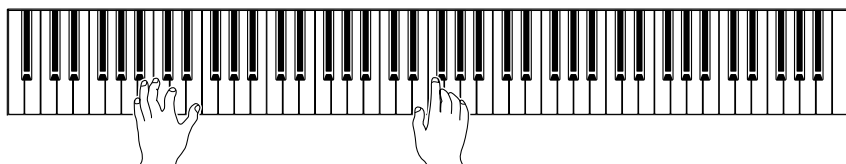
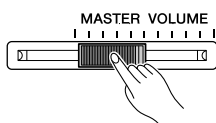

### ТЕРМИНОЛОГИЯ

#### Тембр

В электронном пианино Н01 термин «тембр» означает звук инструмента.



При выборе тембра автоматически устанавливается соответствующий тип реверберации (стр. 19).



# Использование педалей

У пианино Н01 три педали: правая (сустейн), средняя (состенуто) и левая (для приглушенного звучания). Они позволяют создавать множество выразительных эффектов, подобно педалям акустического пианино.

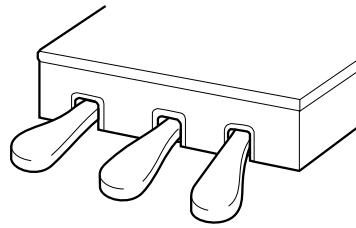

## Правая педаль (сустейн)

Правая педаль работает так же, как правая педаль акустического фортепьяно. Если правая педаль нажата, ноты звучат дольше. Если отпустить педаль, звучание продленных нот мгновенно прекращается.

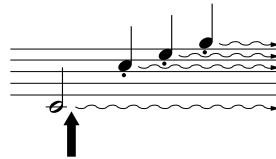

Пока нажата правая педаль, все проигрываемые ноты будут звучать дольше.



**ПРИМЕЧАНИЕ**  
Если правая педаль не работает, убедитесь, что шнур педали правильно подключен к главной части (стр. 25).

## Средняя педаль (состенуто)

Если, в то время как нажата клавиша или аккорд, нажать среднюю педаль, ноты будут звучать, пока педаль не будет отпущена (как при нажатии правой педалью), но все ноты, проигрываемые после этого, продлеваются не будут. Это, например, дает возможность продлить звучание аккорда, а следующие за ним ноты играть стаккато.

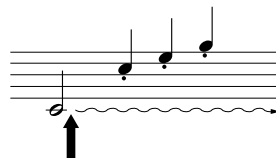

Если нажать среднюю педаль, когда нажата клавиша, нота будет звучать, пока вы не отпустите педаль.



**ПРИМЕЧАНИЕ**  
Тембры органа и струнных продолжают звучать, пока нажата педаль состенуто.

## Левая педаль (приглушение звука)

Пока нажата левая педаль, громкость проигрываемых нот будет приглушена, а тембр слегка изменен. На ноты, которые в момент нажатия левой педали уже звучали, эта педаль не влияет.

# Наложение тембров (режим Dual)

На всей клавиатуре можно одновременно играть двумя тембрами. Таким образом можно сочетать похожие тембры для создания более насыщенного звука.

1. Чтобы задействовать режим Dual, нажмите одновременно две клавиши в диапазоне C1 – A1 (или нажмите одну клавишу, удерживая нажатой другую), удерживая нажатой кнопку [VOICE].

Сведения о тембрах, присвоенных клавишам, см. в разделе «Выбор тембров» на стр. 16.

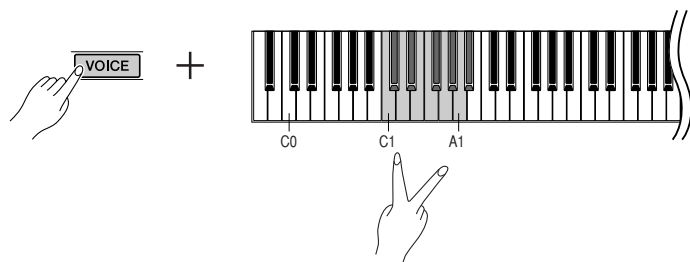

Тембр, присвоенный клавише с меньшим номером, становится тембром Voice 1, а тембр, присвоенный клавише с большим номером, становится тембром Voice 2.

В режиме Dual можно задать следующие настройки для тембров Voice 1 и 2.

### Установка октавы

Высоту тона можно смещать вверх и вниз с интервалом в октаву отдельно для тембров Voice 1 и Voice 2. В зависимости от сочетания тембров в режиме наложения звучание можно улучшить, если один из тембров транспонировать на октаву вверх или вниз.

Удерживая кнопку [VOICE], нажмите одну из клавиш C5 – F5.

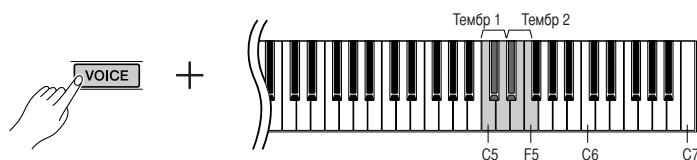

Тембр 1	C5	-1	Тембр 2	D#5	-1
	C#5	0		E5	0
	D5	+1		F5	+1

### Установка баланса

Между двумя тембрами можно регулировать баланс громкости звука. Например, можно назначить один тембр основным, сделав его громче, а второй тембр – тише.

Удерживая нажатой кнопку [VOICE], нажмите одну из клавиш F#5 – F#6. При установке значения «0» оба тембра в режиме Dual будут звучать одинаково. При значениях меньше «0» будет увеличиваться громкость тембра 2 по сравнению с тембром 1, а при значениях больше «0» увеличивается громкость тембра 1 по сравнению с тембром 2.

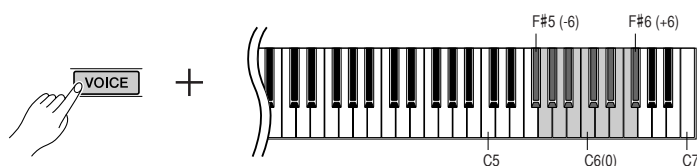

2. Чтобы выйти из режима Dual и вернуться к обычному исполнению с одним тембром, нажмите одну из клавиш C1 – A1, удерживая нажатой кнопку [VOICE] (или нажмите кнопку [VOICE]).



### Реверберация в режиме Dual

Приоритетным является тип реверберации, выбранный для тембра 1 (Voice 1). Если реверберация для тембра Voice 1 отключена, будет использоваться реверберация, присвоенная тембру Voice 2.

# Добавление к звуку вариаций – эффект реверберации

Эта настройка позволяет выбирать четыре различных эффекта реверберации, которые добавляют звуку глубину и выразительность, создавая реалистичную акустическую среду.

Клавиша	Тип реверберации	Описание
C2	Room	Этот параметр добавляет звуку непрерывный эффект реверберации, сходный с акустической реверберацией, которую слышно в комнате.
C#2	Hall1	Чтобы звук реверберации был «шире», используйте параметр HALL 1. Этот эффект имитирует естественную реверберацию небольшого концертного зала.
D2	Hall2	Чтобы звук реверберации был по-настоящему широким, используйте тип HALL 2. Этот эффект имитирует естественную реверберацию большого концертного зала.
D#2	Stage	Имитирует реверберацию сцены.
E2	Off (Выкл.)	Без эффекта.

## Выбор типа реверберации

Чтобы выбрать тип реверберации, удерживая кнопку [VOICE], нажмите одну из клавиш C2 – E2.

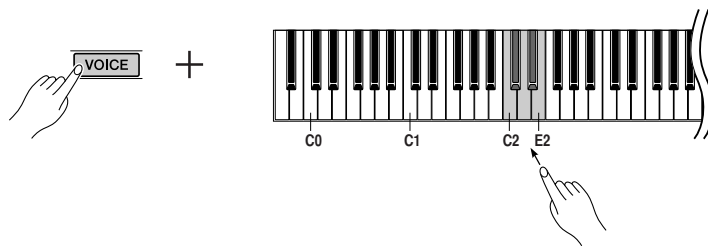

## Настройка глубины реверберации

Чтобы настроить глубину реверберации для выбранного тембра, нажмите одну из клавиш C3 – G#4, удерживая нажатой кнопку [VOICE].

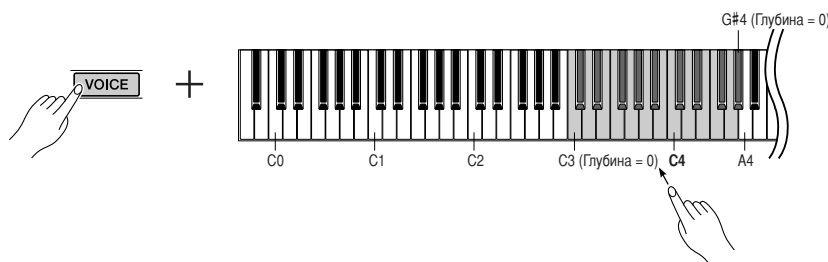

Чем правее расположена нажимаемая клавиша, тем больше будет значение глубины реверберации.

Чтобы установить оптимальную глубину реверберации для выбранного тембра, нажмите клавишу A4, удерживая нажатой кнопку [VOICE].



### Диапазон глубины реверберации

0 (эффект отсутствует) –  
20 (максимальная глубина)



Тип реверберации по умолчанию (включая значение OFF) и параметры глубины различны для каждого тембра.

# Транспонирование

Функция транспонирования позволяет повышать или понижать высоту звука всей клавиатуры с интервалом, равным полутону, чтобы облегчить игру в сложных тональностях, и дает возможность легко подобрать высоту звука клавиатуры, соответствующую диапазону голоса певца или других инструментов. Например, если установить величину транспонирования «+5», то при нажатии на клавиатуре клавиши С («до») будет звучать нота F («фа»). Таким образом можно играть мелодию так же, как в тональности до-мажор, а цифровое пианино Н01 транспонирует звук в тональность фа-мажор.

## Установка величины транспонирования

Удерживая нажатыми кнопки [BGM] и [VOICE], нажмите одну из клавиш F#2 – F#3, чтобы установить нужную величину транспонирования.

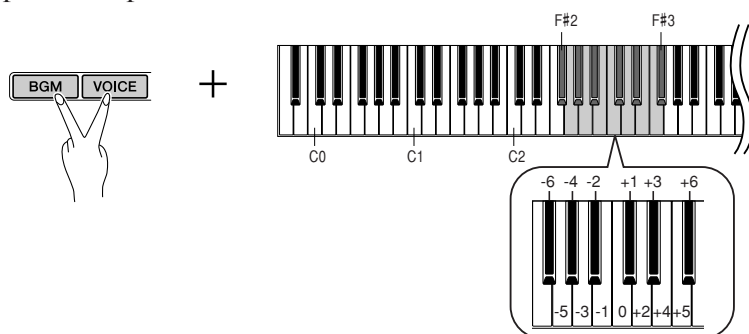

### Понижение высоты звука (в полтонах)

Удерживая нажатыми кнопки [BGM] и [VOICE], нажмите любую клавишу в диапазоне F#2 – B2.

### Повышение высоты звука (в полтонах)

Удерживая нажатыми кнопки [BGM] и [VOICE], нажмите любую клавишу в диапазоне C#3 – F#3.

### Восстановление нормальной высоты звука

Удерживая нажатыми кнопки [BGM] и [VOICE], нажмите клавишу C3.

## ТЕРМИНОЛОГИЯ

### Транспонирование

Изменение тональности. На электронном пианино Н01 транспонирование изменяет высоту звука всей клавиатуры.



### Диапазон транспонирования

F#2 (-6 полутонов) –  
C3 (обычная высота звука) –  
F#3 (+6 полутонов)

# Тонкая настройка высоты звука

Можно настроить высоту звука всего инструмента. Эта функция полезна при игре на цифровом пианино в сопровождении других инструментов или музыки, воспроизводимой с компакт-диска.

## Установка высоты звука

### Повышение высоты звука (с шагом примерно 0,2 Гц):

Одновременно удерживайте клавиши A-1 и B-1 и нажмите любую клавишу между клавишами C3 и B3.

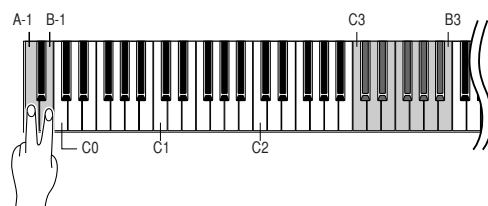

### Понижение высоты звука (с шагом примерно 0,2 Гц):

Одновременно удерживайте клавиши A-1 и A#-1 и нажмите любую клавишу между клавишами C3 и B3.

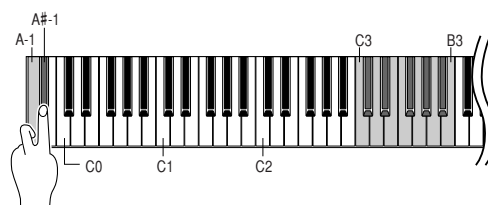

### Восстановление стандартной высоты:

Одновременно удерживайте клавиши A-1, A#-1 и B-1 и нажмите любую клавишу между клавишами C3 и B3.

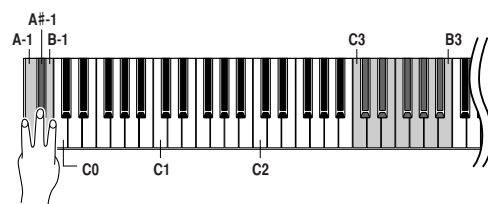

## ТЕРМИНОЛОГИЯ

### Гц (герц)

Герц – это единица измерения частоты звука, соответствующая числу колебаний звуковой волны в секунду.

### Стандартное значение:

Стандартное значение – это заводская настройка на момент первого включения инструмента.



Диапазон значений: 427,0-453,0 Гц  
Стандартная высота: 440,0 Гц

## Чувствительность клавиш к силе нажатия

Можно настроить уровень громкости, который будет меняться в зависимости от того, насколько быстро или сильно вы нажимаете клавиши. Имеются следующие четыре варианта настройки.

Клавиша	Чувствительность клавиш к силе нажатия	Описание
A6	FIXED	Уровень громкости не меняется независимо от силы нажатия на клавиши.
A#6	SOFT	При изменении силы нажатия на клавиши уровень громкости меняется незначительно.
B6	MEDIUM	Это стандартная для пианино чувствительность клавиш к силе нажатия (стандартная настройка).
C7	HARD	Уровень громкости меняется в очень широких пределах (от пианиссимо до фортиссимо), чтобы добавить исполнению динамизма и выразительности. Чтобы получить громкий звук, нужно сильно нажимать на клавиши.

### Установка типа чувствительности

Чтобы выбрать нужную чувствительность к силе нажатия, нажмите одну из клавиш A6 – C7, удерживая кнопку [VOICE].

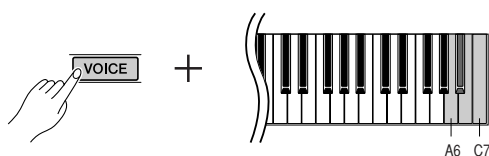

Настройки чувствительности клавиш к силе нажатия могут не действовать или почти не действовать при воспроизведении тембров, характерных для церковного органа (Church Organ) и клавесина (Harpsichord), которые обычно не реагируют на динамику клавиатуры.

#### Стандартное значение:

B6 (Умеренная)

# Устранение неполадок

Проблема	Возможные причины и способы устранения
Пианино H01 не включается.	Пианино H01 неправильно подключено к розетке. Плотно вставьте гнездовой разъем кабеля в соответствующий разъем на H01, а вилку – в электрическую розетку (стр. 10).
При включении и отключении питания слышны щелчки или треск.	Так всегда происходит при включении и отключении электропитания.
Из динамиков и наушников слышен шум.	Шум может быть следствием помех, вызванных использованием мобильного телефона в непосредственной близости от пианино H01. Отключите мобильный телефон или используйте его на значительном расстоянии от H01.
Общий уровень громкости слишком низок, или звук отсутствует вообще.	<ul style="list-style-type: none"> <li>Выбран слишком низкий уровень общей громкости, установите нужный уровень громкости с помощью регулятора [MASTER VOLUME].</li> <li>Убедитесь, что к гнезду наушников не подключены наушники (стр. 10).</li> </ul>
50 встроенных песен не воспроизводятся.	Убедитесь в том, что к разъему [USB TO DEVICE] не подключено USB-устройство хранения данных.
Педаль сустейна не действует.	Возможно, кабель педалей неправильно подключен. Убедитесь, что кабель педалей плотно вставлен в соответствующий разъем (стр. 25).
При игре на клавиатуре качество звука у разных нот немного разное.	Так и должно быть. Это обусловлено системой сэмплирования.

# Сборка подставки для клавиатуры

## ⚠ ВНИМАНИЕ!

- Будьте внимательны: не перепутайте компоненты и устанавливайте их в правильном порядке. Собирайте устройство в правильном порядке.
- Для сборки требуется не менее двух человек.
- Обязательно используйте крепежные винты, входящие в комплект поставки, вставляйте винты в соответствующие их размеру отверстия. Не используйте другие винты. Использование не подходящих по размеру винтов может привести к повреждению устройства или сбоям в работе.
- После завершения сборки каждой части обязательно затяните винты.
- Для разборки инструмента выполните указанные действия в обратном порядке.

Приготовьте крестовую отвертку с наконечником Phillips (+).

Выньте все комплектующие из коробки. Убедитесь, что все указанные на рисунке комплектующие есть в наличии.

## ⚠ ВНИМАНИЕ!

Будьте осторожны, чтобы не защемить пальцы при установке инструмента на пол.

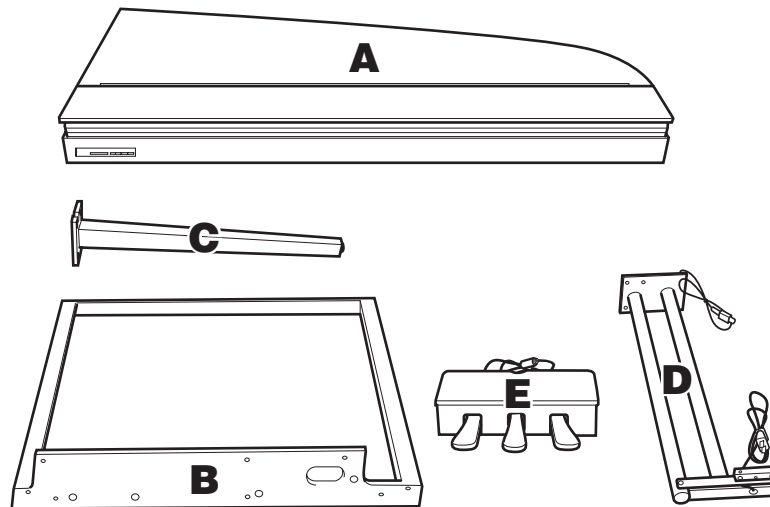

Длинные винты 6 x 30 мм 4 шт.



Короткие винты 6 x 20 мм 10 шт.



Маленькие винты 4 x 6 мм 6 шт.

Перед началом установки снимите виниловые фиксаторы, связывающие кабель педали и кабель питания.

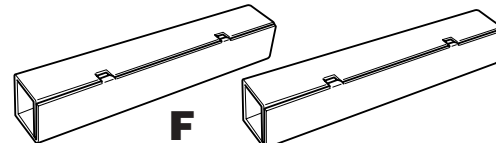

Извлеките из коробки две прямоугольные подставки (800 x 130 мм).

## 1. Поместите A на подставки.

1-1 Расположите подставки (F) таким образом, чтобы они находились на расстоянии около 30 см от левого и правого краев A.

## 1-2 Поместите A на подставки.

### ⚠ ВНИМАНИЕ!

Не располагайте подставку под панелью управления.

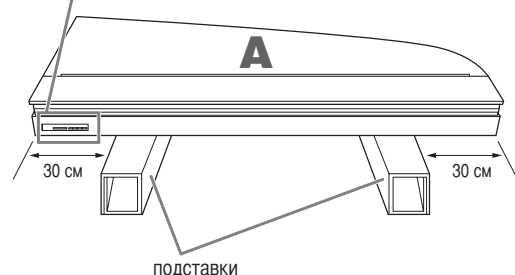

## 2. Поднимите А в вертикальное положение.

**2-1** Поднимите А в вертикальное положение так, чтобы сторона с клавиатурой оказалась в низу, и надежно удерживайте.

**⚠ ВНИМАНИЕ!**

Не отпускайте А до завершения действия 4.

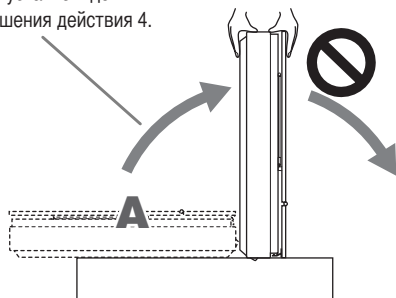

**⚠ ВНИМАНИЕ!**

Не наклоняйте А более чем на 90 градусов во избежание нажатия на крышки клавиатуры и инструмента.

## 3. Присоедините В.

**3-1** Совместите отверстия А с соответствующими отверстиями В и прижмите А к В.

**3-2** Заверните, не затягивая, шесть коротких винтов (6x20 мм), начиная с верхнего отверстия.

**3-3** Надежно затяните винты.

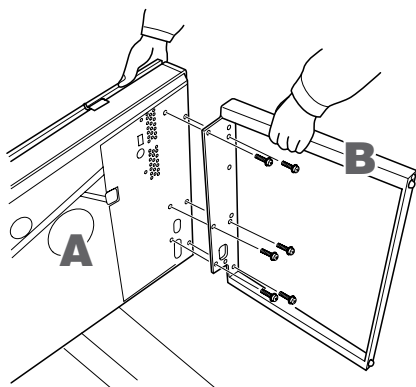

## 4. Прикрепите С.

**4-1** Удерживайте С таким образом, чтобы выемка на скобе была обращена влево, затем совместите отверстия А с соответствующими отверстиями С.

**4-2** Заверните, не затягивая, четыре коротких винта (6x20 мм), начиная с верхнего отверстия.

**4-3** Надежно затяните винты.

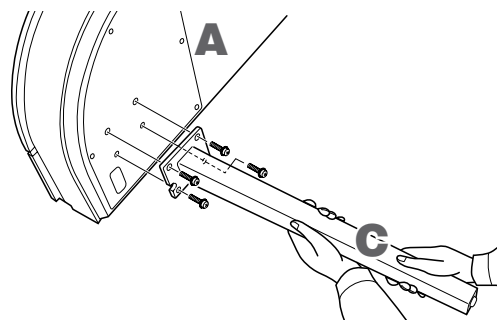

## 5. Соберите блок педалей.

**5-1** Пропустите кабель педалей, выходящий с задней стороны блока педалей Е, через отверстие в скобе D, затем пропустите его через трубу.

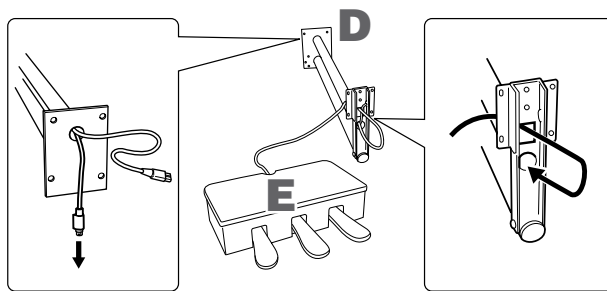

**5-2** Совместите отверстия нижней части Е с отверстиями скобы D, затем соедините Е и D, затянув шесть маленьких винтов (4x6 мм). Сначала затяните два центральных винта, а затем все остальные.

**5-3** Если кабель педалей оказался длиннее, чем нужно, поместите конец кабеля в скобу D.

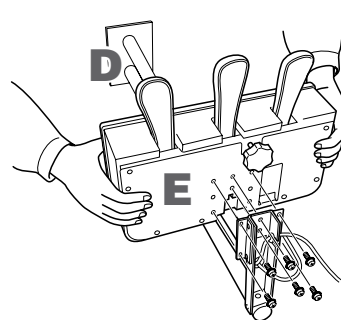

**⚠ ВНИМАНИЕ!**

Надежно держите Е, чтобы избежать выскальзывания.



**6. Установите блок педалей.**

**6-1** Удалите крышки из пазов на нижней поверхности А.

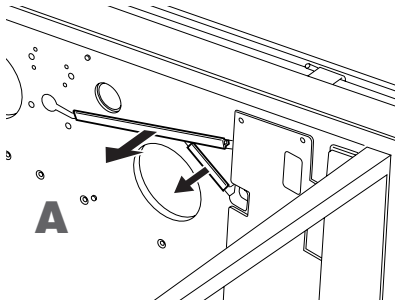

**6-2** Вставьте кабели питания педалей, выходящие из труб D, в пазы на нижней поверхности А.

**6-3** Совместите отверстия скобы D с отверстиями А, затем прикрепите D к А с помощью четырех длинных винтов (6x30 мм).

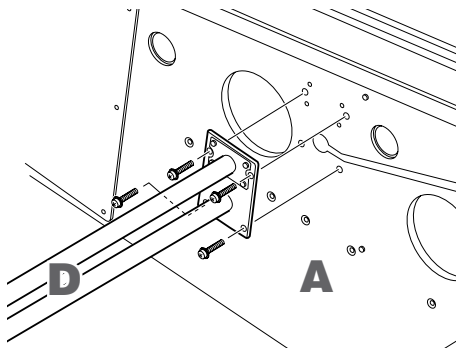
**⚠ ВНИМАНИЕ!**

Будьте осторожны, чтобы не защемить кабели между скобой и поверхностью А.

**7. Подключите кабели.**

**7-1** Вставьте вилку кабеля педалей в разъем для педалей в правильном положении.

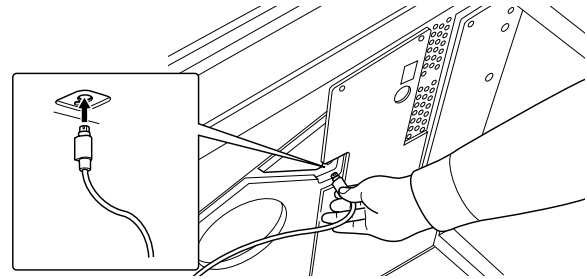

**7-2** Вставьте кабель питания в разъем для питания в правильном положении.

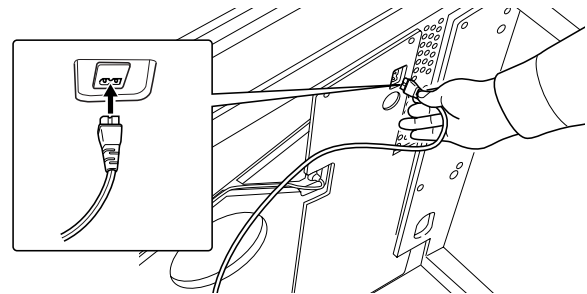
**8. Установите крышки пазов**

**8-1** Надежно установите кабель педалей и кабели питания в пазы и закройте пазы крышками.

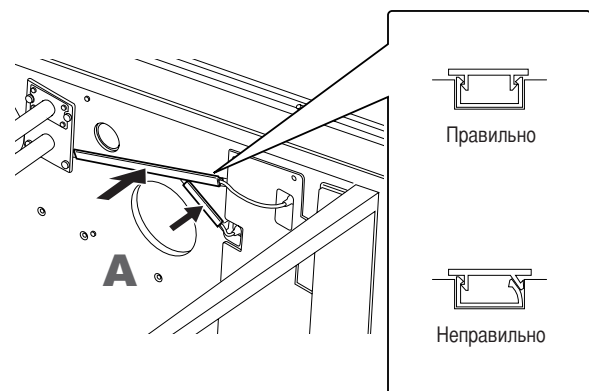

## 9. Поднимите А.

9-1 Надежно возьмитесь за передний край А (направленный к полу), затем поднимите А.

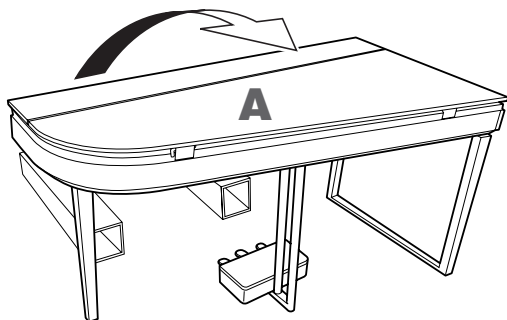

### ⚠ ВНИМАНИЕ!

- Не держитесь за область панели управления.
- Будьте осторожны, не уроните инструмент на ноги.

## 10. Поверните регулятор.

10-1 Поворачивайте регулятор высоты педалей до тех пор, пока нижняя поверхность блока педалей не коснется пола.

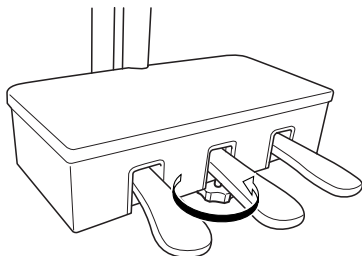

### После сборки проверьте следующее.

- Не осталось ли «лишних» деталей?  
→ Проверьте сборку и исправьте ошибки.
- Не мешает ли инструмент открывать двери и перемещать предметы?  
→ Поставьте инструмент в удобное место.
- Не «болтается» ли инструмент, когда вы его трясете (об этом можно судить по скрипящему звуку)?  
→ Затяните все винты.
- Не смещается ли педальный блок и не слышно ли дребезжания при нажатии на педали?  
→ Поверните фиксирующий винт так, чтобы он твердо стоял на полу.
- Плотны ли вставлены в разъемы кабели педалей и питания?  
→ Проверьте соединения.

### ⚠ ВНИМАНИЕ!

Если при игре на клавишах основная часть инструмента скрипит или покачивается, посмотрите схему сборки и затяните все винты.

### ⚠ ВНИМАНИЕ!

При перемещении собранного инструмента всегда беритесь за нижнюю часть основного блока. В частности, держитесь за левый край основного блока и за нижнюю часть верхней рамы левой ножки.

### ⚠ ВНИМАНИЕ!

Не держитесь за крышку клавиатуры или инструмента.



### ⚠ ВНИМАНИЕ!

- Не держитесь за область панели управления.
- Будьте осторожны, не уроните инструмент на ноги.

# Список песен

Song No.	Note	Scene No. Note	Scene Title	Song Name (Composer)	1	2	3	4	5	6	7	8	9	10	11	12	13
					C0	C#0	D0	D#0	E0	F0	F#0	G0	G#0	A0	A#0	B0	C1
1	C2			Sonate, K.380, L.23 (D. Scarlatti)		✓								✓			
2	C#2			Aria, Goldberg-Variationen, BWV.988 (J.S. Bach)					✓	✓				✓			
3	D2			The harmonious blacksmith (G.F. Händel)			✓							✓			
4	D#2			Sonate für Klavier Nr.5, K.283 (W.A. Mozart)		✓	✓							✓			
5	E2			Sonate für Klavier Nr.12, K.332 (W.A. Mozart)	✓	✓	✓							✓			
6	F2			Sonate für Klavier Nr.8 "Pathétique", op.13 (L.v. Beethoven)	✓				✓		✓			✓			
7	F#2			Sonate für Klavier Nr.14 "Mondschein", op.27-2 (L.v. Beethoven)	✓						✓			✓			
8	G2			Frühlingslied, op.62-6 (F. Mendelssohn)	✓			✓						✓			
9	G#2			Prélude, op.28-7 (F.F. Chopin)					✓	✓					✓		
10	A2			Prélude "Raindrop", op.28-15 (F.F. Chopin)	✓						✓	✓			✓		
11	A#2			Etude "Chanson de l'adieu", op.10-3 (F.F. Chopin)	✓						✓	✓			✓		
12	B2			Etude "Aeolian Harp", op.25-1 (F.F. Chopin)	✓		✓					✓			✓		
13	C3			Valse, op.64-2 (F.F. Chopin)							✓				✓		
14	C#3			Valse "L'adieu", op.69-1 (F.F. Chopin)					✓		✓				✓		
15	D3			Valse, op.69-2 (F.F. Chopin)							✓				✓		
16	D#3			Nocturne, op.9-1 (F.F. Chopin)							✓	✓			✓		
17	E3			Nocturne, op.9-2 (F.F. Chopin)	✓			✓	✓			✓			✓		
18	F3			Nocturne, op.15-2 (F.F. Chopin)	✓							✓			✓		
19	F#3			Nocturne, op.27-2 (F.F. Chopin)							✓	✓			✓		
20	G3			Nocturne No.20 (F.F. Chopin)	✓						✓				✓		
21	G#3			Berceuse, op.57 (F.F. Chopin)					✓	✓					✓		
22	A3			Von fremden Ländern und Menschen, op.15-1 (R. Schumann)					✓				✓	✓			
23	A#3			Träumerei, op.15-7 (R. Schumann)	✓				✓	✓			✓	✓			
24	B3			Des Abends, Phantasiestücke, op.12-1 (R. Schumann)					✓	✓			✓	✓			
25	C4			Eintritt, Waldszenen, op.82-1 (R. Schumann)		✓	✓						✓	✓			
26	C#4			Consolation No.3 (F. Liszt)					✓			✓					✓
27	D4			Melody in F, op.3-1 (A. Rubinstein)	✓			✓									✓
28	D#4			Walzer, op.39-15 (J. Brahms)				✓					✓				✓
29	E4			La poupée, Jeux d'enfants, op.22-3 (G. Bizet)					✓	✓			✓				✓
30	F4			Humoresque, op.101-7 (A. Dvořák)	✓			✓					✓				✓
31	F#4			Arietta, Lyriske småstykker I, op.12-1 (E.H. Grieg)	✓				✓	✓			✓				✓
32	G4			Sommerfugl, Lyriske stykker III, op.43-1 (E.H. Grieg)			✓						✓				✓
33	G#4			Notturmo, Lyriske stykker V, op.54-4 (E.H. Grieg)								✓					✓
34	A4			Sommeraften, Lyriske stykker X, op.71-2 (E.H. Grieg)								✓	✓				✓
35	A#4			Romance sans paroles, op.17-3 (G. Fauré)				✓									✓
36	B4			Berceuse, Dolly, op.56-1 (G. Fauré)						✓			✓				✓
37	C5			Salut d'amour, op.12 (E. Elgar)	✓	✓	✓	✓									✓
38	C#5			To a wild rose, Woodland sketches, op.51-1 (E.A. MacDowell)					✓	✓			✓				✓
39	D5			Tango, España, op.165-2 (I. Albéniz)	✓		✓	✓									✓
40	D#5			La fille aux cheveux de lin (C.A. Debussy)	✓				✓	✓							✓
41	E5			Arabesque 1 (C.A. Debussy)	✓			✓									✓
42	F5			Clair de lune (C.A. Debussy)	✓				✓								✓
43	F#5			Rêverie (C.A. Debussy)					✓	✓							✓
44	G5			La plus que lente (C.A. Debussy)								✓					✓
45	G#5			En bateau, Petite suite (C.A. Debussy)			✓	✓									✓
46	A5			Gymnopédie No.1 (E. Satie)					✓	✓							✓
47	A#5			Je te veux (E. Satie)	✓		✓	✓									✓
48	B5			Pavane pour une infante défunte (M. Ravel)	✓				✓		✓						✓
49	C6			Menuet, Le tombeau de Couperin (M. Ravel)	✓				✓								✓
50	C#6			A la manière de Borodine (M. Ravel)				✓									✓

# Технические характеристики

Клавиатура	88 клавиш (А-1–С7), клавиатура из натурального дерева (натуральное дерево только на белых клавишах)
Источник звука	Динамическое стереосэмплирование AWM
Полифония (максимальная)	64
Выбор тембра	10
Эффект	Реверберация
Громкость	Общая громкость
Элементы управления	Dual, Transpose, Touch (Hard/Medium/Soft/Fixed)
Педаль	Сустейн (с эффектом полупедали), sostenuto, приглушающая звук
Песни	50 встроенных песен
Гнезда/Соединительные разъемы	PHONES × 2, USB TO DEVICE, AUX OUT
Основные усилители	40 Вт × 2
Динамики	Овальные (13 см × 6 см) × 2, (16 см + 2,5 см) × 2
Размеры [Ширина × Длина × Высота] (с поднятой крышкой)	1461 мм × 750 мм × 761 мм (1487 мм × 760 мм × 1200 мм)
Вес	82 кг
Дополнительные принадлежности	Руководство пользователя, краткое руководство по эксплуатации, скамейка (входит или не входит в поставку в зависимости от места покупки)

\* Технические характеристики и их описания в данном руководстве пользователя предназначены только для общего сведения. Корпорация Yamaha сохраняет за собой право модифицировать свои изделия и менять их технические характеристики без предварительного уведомления. Поскольку технические характеристики, оборудование и набор возможностей могут различаться в зависимости от региона, обращайтесь за информацией к местному представителю корпорации Yamaha.

## Дополнительное оборудование

### Пюпитр (YMR-01)



## FCC INFORMATION (U.S.A.)

### 1. **IMPORTANT NOTICE: DO NOT MODIFY THIS UNIT!**

This product, when installed as indicated in the instructions contained in this manual, meets FCC requirements. Modifications not expressly approved by Yamaha may void your authority, granted by the FCC, to use the product.

2. **IMPORTANT:** When connecting this product to accessories and/or another product use only high quality shielded cables. Cable/s supplied with this product **MUST** be used. Follow all installation instructions. Failure to follow instructions could void your FCC authorization to use this product in the USA.
3. **NOTE:** This product has been tested and found to comply with the requirements listed in FCC Regulations, Part 15 for Class "B" digital devices. Compliance with these requirements provides a reasonable level of assurance that your use of this product in a residential environment will not result in harmful interference with other electronic devices. This equipment generates/uses radio frequencies and, if not installed and used according to the instructions found in the users manual, may cause interference harmful to the operation of

other electronic devices. Compliance with FCC regulations does not guarantee that interference will not occur in all installations. If this product is found to be the source of interference, which can be determined by turning the unit "OFF" and "ON", please try to eliminate the problem by using one of the following measures:

Relocate either this product or the device that is being affected by the interference.

Utilize power outlets that are on different branch (circuit breaker or fuse) circuits or install AC line filter/s.

In the case of radio or TV interference, relocate/reorient the antenna. If the antenna lead-in is 300 ohm ribbon lead, change the lead-in to co-axial type cable.

If these corrective measures do not produce satisfactory results, please contact the local retailer authorized to distribute this type of product. If you can not locate the appropriate retailer, please contact Yamaha Corporation of America, Electronic Service Division, 6600 Orangethorpe Ave, Buena Park, CA90620

The above statements apply **ONLY** to those products distributed by Yamaha Corporation of America or its subsidiaries.

\* This applies only to products distributed by YAMAHA CORPORATION OF AMERICA.

(class B)

### IMPORTANT NOTICE FOR THE UNITED KINGDOM

#### Connecting the Plug and Cord

**IMPORTANT.** The wires in this mains lead are coloured in accordance with the following code:

BLUE : NEUTRAL  
BROWN : LIVE

As the colours of the wires in the mains lead of this apparatus may not correspond with the coloured markings identifying the terminals in your plug proceed as follows:

The wire which is coloured BLUE must be connected to the terminal which is marked with the letter N or coloured BLACK.

The wire which is coloured BROWN must be connected to the terminal which is marked with the letter L or coloured RED.

Making sure that neither core is connected to the earth terminal of the three pin plug.

• This applies only to products distributed by Yamaha-Kemble Music (U.K.) Ltd. (2 wires)

**CAUTION:** TO PREVENT ELECTRIC SHOCK, MATCH WIDE BLADE OF PLUG TO WIDE SLOT, FULLY INSERT.

**ATTENTION:** POUR ÉVITER LES CHOCs ÉLECTRIQUES, INTRODUIRE LA LAME LA PLUS LARGE DE LA FICHE DANS LA BORNE CORRESPONDANTE DE LA PRISE ET POUSSER JUSQU'AU FOND.

• This applies only to products distributed by Yamaha Canada Music Ltd. (polarity)  
• Ceci ne s'applique qu'aux produits distribués par Yamaha Canada Musique Ltée.

For details of products, please contact your nearest Yamaha representative or the authorized distributor listed below.

Подробные сведения об инструменте можно получить у местного представителя корпорации Yamaha или уполномоченного дистрибьютора, указанного в следующем списке.

## NORTH AMERICA

### CANADA

**Yamaha Canada Music Ltd.**  
135 Milner Avenue, Scarborough, Ontario,  
M1S 3R1, Canada  
Tel: 416-298-1311

### U.S.A.

**Yamaha Corporation of America**  
6600 Orangethorpe Ave., Buena Park, Calif. 90620,  
U.S.A.  
Tel: 714-522-9011

## CENTRAL & SOUTH AMERICA

### MEXICO

**Yamaha de México S.A. de C.V.**  
Calz. Javier Rojo Gómez #1149,  
Col. Guadalupe del Moral  
C.P. 09300, México, D.F., México  
Tel: 55-5804-0600

### BRAZIL

**Yamaha Musical do Brasil Ltda.**  
Av. Reboucas 2636-Pinheiros CEP: 05402-400  
Sao Paulo-SP, Brasil  
Tel: 011-3085-1377

### ARGENTINA

**Yamaha Music Latin America, S.A.**  
**Sucursal de Argentina**  
Viamonte 1145 Piso2-B 1053,  
Buenos Aires, Argentina  
Tel: 1-4371-7021

### PANAMA AND OTHER LATIN AMERICAN COUNTRIES/ CARIBBEAN COUNTRIES

**Yamaha Music Latin America, S.A.**  
Torre Banco General, Piso 7, Urbanización Marbella,  
Calle 47 y Aquilino de la Guardia,  
Ciudad de Panamá, Panamá  
Tel: +507-269-5311

## EUROPE

### THE UNITED KINGDOM

**Yamaha-Kemble Music (U.K.) Ltd.**  
Sherbourne Drive, Tilbrook, Milton Keynes,  
MK7 8BL, England  
Tel: 01908-366700

### IRELAND

**Danfay Ltd.**  
61D, Sallynoggin Road, Dun Laoghaire, Co. Dublin  
Tel: 01-2859177

### GERMANY

**Yamaha Music Central Europe GmbH**  
Siemensstraße 22-34, 25462 Rellingen, Germany  
Tel: 04101-3030

### SWITZERLAND/LIECHTENSTEIN

**Yamaha Music Central Europe GmbH,  
Branch Switzerland**  
Seefeldstrasse 94, 8008 Zürich, Switzerland  
Tel: 01-383 3990

### AUSTRIA

**Yamaha Music Central Europe GmbH,  
Branch Austria**  
Schleiergasse 20, A-1100 Wien, Austria  
Tel: 01-60203900

### CZECH REPUBLIC/SLOVAKIA/ HUNGARY/SLOVENIA

**Yamaha Music Central Europe GmbH,  
Branch Austria, CEE Department**  
Schleiergasse 20, A-1100 Wien, Austria  
Tel: 01-602039025

### POLAND

**Yamaha Music Central Europe GmbH  
Sp.z. o.o. Oddział w Polsce**  
ul. 17 Stycznia 56, PL-02-146 Warszawa, Poland  
Tel: 022-868-07-57

### THE NETHERLANDS/ BELGIUM/LUXEMBOURG

**Yamaha Music Central Europe GmbH,  
Branch Benelux**  
Clarissenhof 5-b, 4133 AB Vianen, The Netherlands  
Tel: 0347-358 040

### FRANCE

**Yamaha Musique France**  
BP 70-77312 Marne-la-Vallée Cedex 2, France  
Tel: 01-64-61-4000

### ITALY

**Yamaha Musica Italia S.P.A.**  
Viale Italia 88, 20020 Lainate (Milano), Italy  
Tel: 02-935-771

### SPAIN/PORTUGAL

**Yamaha-Hazen Música, S.A.**  
Ctra. de la Coruna km. 17, 200, 28230  
Las Rozas (Madrid), Spain  
Tel: 91-639-8888

### GREECE

**Philippos Nakas S.A. The Music House**  
147 Skiathou Street, 112-55 Athens, Greece  
Tel: 01-228 2160

### SWEDEN

**Yamaha Scandinavia AB**  
J. A. Wettergrens Gata 1  
Box 30053  
S-400 43 Göteborg, Sweden  
Tel: 031 89 34 00

### DENMARK

**YS Copenhagen Liaison Office**  
Generatorvej 6A  
DK-2730 Herlev, Denmark  
Tel: 44 92 49 00

### FINLAND

**F-Musiikki Oy**  
Kluuvikatu 6, P.O. Box 260,  
SF-00101 Helsinki, Finland  
Tel: 09 618511

### NORWAY

**Norsk filial av Yamaha Scandinavia AB**  
Grini Næringspark 1  
N-1345 Østerås, Norway  
Tel: 67 16 77 70

### ICELAND

**Skifan HF**  
Skeifan 17 P.O. Box 8120  
IS-128 Reykjavik, Iceland  
Tel: 525 5000

### OTHER EUROPEAN COUNTRIES

**Yamaha Music Central Europe GmbH**  
Siemensstraße 22-34, 25462 Rellingen, Germany  
Tel: +49-4101-3030

## AFRICA

**Yamaha Corporation,  
Asia-Pacific Music Marketing Group**  
Nakazawa-cho 10-1, Hamamatsu, Japan 430-8650  
Tel: +81-53-460-2312

## MIDDLE EAST

### TURKEY/CYPRUS

**Yamaha Music Central Europe GmbH**  
Siemensstraße 22-34, 25462 Rellingen, Germany  
Tel: 04101-3030

### OTHER COUNTRIES

**Yamaha Music Gulf FZE**  
LB21-128 Jebel Ali Freezone  
P.O.Box 17328, Dubai, U.A.E.  
Tel: +971-4-881-5868

## ASIA

### THE PEOPLE'S REPUBLIC OF CHINA

**Yamaha Music & Electronics (China) Co.,Ltd.**  
25/F., United Plaza, 1468 Nanjing Road (West),  
Jingan, Shanghai, China  
Tel: 021-6247-2211

### HONG KONG

**Tom Lee Music Co., Ltd.**  
11/F., Silvercord Tower 1, 30 Canton Road,  
Tsimshatsui, Kowloon, Hong Kong  
Tel: 2737-7688

### INDONESIA

**PT. Yamaha Music Indonesia (Distributor)**  
**PT. Nusantik**  
Gedung Yamaha Music Center, Jalan Jend. Gatot  
Subroto Kav. 4, Jakarta 12930, Indonesia  
Tel: 21-520-2577

### KOREA

**Yamaha Music Korea Ltd.**  
Tong-Yang Securities Bldg. 16F 23-8 Yoido-dong,  
Youngdungpo-ku, Seoul, Korea  
Tel: 02-3770-0660

### MALAYSIA

**Yamaha Music Malaysia, Sdn., Bhd.**  
Lot 8, Jalan Perbandaran, 47301 Kelana Jaya,  
Petaling Jaya, Selangor, Malaysia  
Tel: 3-78030900

### PHILIPPINES

**Yupangco Music Corporation**  
339 Gil J. Puyat Avenue, P.O. Box 885 MCPO,  
Makati, Metro Manila, Philippines  
Tel: 819-7551

### SINGAPORE

**Yamaha Music Asia Pte., Ltd.**  
#03-11 A-Z Building  
140 Paya Lebar Road, Singapore 409015  
Tel: 747-4374

### TAIWAN

**Yamaha KHS Music Co., Ltd.**  
3F, #6, Sec.2, Nan Jing E. Rd. Taipei.  
Taiwan 104, R.O.C.  
Tel: 02-2511-8688

### THAILAND

**Siam Music Yamaha Co., Ltd.**  
891/1 Siam Motors Building, 15-16 floor  
Rama 1 road, Wangmai, Pathumwan  
Bangkok 10330, Thailand  
Tel: 02-215-2626

### OTHER ASIAN COUNTRIES

**Yamaha Corporation,  
Asia-Pacific Music Marketing Group**  
Nakazawa-cho 10-1, Hamamatsu, Japan 430-8650  
Tel: +81-53-460-2317

## OCEANIA

### AUSTRALIA

**Yamaha Music Australia Pty. Ltd.**  
Level 1, 99 Queensbridge Street, Southbank,  
Victoria 3006, Australia  
Tel: 3-9693-5111

### NEW ZEALAND

**Music Houses of N.Z. Ltd.**  
146/148 Captain Springs Road, Te Papapa,  
Auckland, New Zealand  
Tel: 9-634-0099

### COUNTRIES AND TRUST TERRITORIES IN PACIFIC OCEAN

**Yamaha Corporation,  
Asia-Pacific Music Marketing Group**  
Nakazawa-cho 10-1, Hamamatsu, Japan 430-8650  
Tel: +81-53-460-2312

**HEAD OFFICE** Yamaha Corporation, Pro Audio & Digital Musical Instrument Division  
Nakazawa-cho 10-1, Hamamatsu, Japan 430-8650  
Tel: +81-53-460-3273

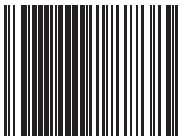

P77020310

Clavinova Web site  
<http://music.yamaha.com/homekeyboard>  
Yamaha Manual Library  
<http://www.yamaha.co.jp/manual/>

U.R.G., Pro Audio & Digital Musical Instrument Division, Yamaha Corporation  
© 2006 Yamaha Corporation

606PO???.?-01A0  
Printed in ?????